



**EXSTO**

**> TARIF 2012**



RÉALISATION DE PIÈCES TECHNIQUES DIVERSES SUR PLAN POUR DE NOMBREUSES INDUSTRIES :  
AÉRONAUTIQUE - AUTOMOBILE - B.T.P. - OFFSHORE - RÉSEAUX  
INDUSTRIES DE PROCESS - MACHINES SPÉCIALES...



### GARNISSAGES ET REGARNISSAGES :

- › ROUES, ROULETTES, GALETS, POULIES
- › CYLINDRES, CONTREPARTIES...
- › BARBOTINS, ACCOUPLEMENTS ÉLASTIQUES...
- › DIVERS

**MANUTENTION - MACHINES SPÉCIALES  
BUREAUTIQUE - CARTONNERIE - PAPETERIE...**



- › JOINTS MOULÉS, USINÉS, DÉCOUPÉS...
- › CLAPETS, MEMBRANES, CORPS DE VANNES...
- › HYDROCYCLONES, CORPS DE POMPES...
- › ROTORS, ÉLÉMENTS DE CELLULES DE FLOTTATION...

**MINES ET CARRIÈRES - AGRO-ALIMENTAIRE  
INDUSTRIES PÉTROLIÈRES ET CHIMIQUES...**

**POUR LES GARNISSAGES DE ROUES, GALETS, CYLINDRES ET LA RÉALISATION DE PIÈCES SPÉCIALES (AVEC OU SANS INSERT), CONTACTER NOTRE SERVICE COMMERCIAL EN PRÉCISANT TOUTES LES CARACTÉRISTIQUES DÉSIRÉES (DURETÉ, TOLÉRANCES GÉOMÉTRIQUES, CRITÈRES D'ACCEPTATION), AFIN D'ASSURER UNE RÉPONSE RAPIDE.**

LES OFFRES ÉCRITES DE LA SOCIÉTÉ NE SONT VALABLES QUE POUR UNE DURÉE DE DEUX MOIS ET NOTRE DÉLAI DE RÉALISATION, DONNÉ À TITRE INDICATIF, EST À RECONFIRMER LORS DE LA COMMANDE.

LES ÉTUDES ET RECOMMANDATIONS TECHNIQUES SONT COMMUNIQUÉES À TITRE PUREMENT INDICATIF. ELLES NE SAURAIENT EN AUCUN CAS ENGAGER LA RESPONSABILITÉ DE LA SOCIÉTÉ.

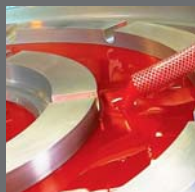

## MATIERES AU TARIF

SÉRIES U ET E .....	PAGE 2
SÉRIE R.....	PAGE 2
SÉRIE A.....	PAGE 2



## PRODUITS STANDARDS

MAILLETS .....	PAGE 4
DISQUES .....	PAGE 4
BANDE CONTINUE .....	PAGE 5
RONDELLES RESSORT .....	PAGE 5
RESSORTS NORMALISÉS (RNU) .....	PAGE 6
DÉVÊTISSEURS .....	PAGE 7
DÉCOLLEURS .....	PAGE 7
COUSSINS DE PLIAGE .....	PAGE 8



## GARNISSAGES

ROULEMENTS À BILLES GARNIS EN UREFLEX (RBU) .....	PAGES 9 - 10
---	--------------



## SEMI-PRODUITS

PLAQUES .....	PAGE 12
PLAQUES "MÉTAL DÉPLOYÉ" .....	PAGE 13
PLAQUES "GRANDE DIFFUSION" SÉRIE "R" .....	PAGE 14
BARRES.....	PAGE 15
JETS PLEINS.....	PAGE 16
JETS CREUX - MANCHONS .....	PAGES 17 À 40



## CONDITIONS DE VENTE

NOS PRIX S'ENTENDENT NET H.T. DÉPART, EMBALLAGE EN SUS.  
 POUR LES OUTILLAGES, LE RÈGLEMENT S'EFFECTUE AU COMPTANT : 50 % À LA COMMANDE, 50 % À LA LIVRAISON DES PREMIÈRES PIÈCES.

**NOTRE MINIMUM DE COMMANDE DE MARCHANDISES EST DE 80 EUROS NET H.T.**

CONDITIONS COMPLÈTES EN DERNIÈRE PAGE.



# ➤ MATIÈRES AU TARIF



## NOUS CONSULTER POUR :

- LES COLORIS DIFFÉRENTS
- LES AUTRES PRODUITS
- LES AUTRES APPLICATIONS
- LES MATIÈRES ALIMENTAIRES ET PMUC.

Dureté shore A	30	40	50	60	70	80	85	90	95	97	+99
Shore D	-	-	-	-	-	-	-	40	50	60	75
Série U et E Polyuréthane polyether						U-42 E-420 orange		U-100 E-100 vert	U-167 E-167 brun	U-200 E-200 bleu	U-315 E-315 beige
Série R Polyuréthane polyester	R-300 jaune	R-400 rouge	R-500 bleu	R-600 jaune	R-700 Turquoise	R-800 jaune		R-900 jaune			
Série A Polyuréthane polyester						A-80 marron	A-85 marron	A-90 marron			

### BASE POLYETHER

Bonne tenue à l'eau chaude

#### SERIES U et E (applications standards)

- Hydrocyclones, clapets
- Amortisseurs, coussins, matrices de formage
- Maillets

### BASE POLYESTER

Bonne tenue aux huiles et aux solvants

#### SERIE R (résistance à l'abrasion très élevée)

- Produit amortissant qualité anti-abrasion
- Hydrocyclones, garnissage de galets
- Tapis de formage
- Gamme étendue de duretés

#### SERIE A (très bonne qualité dynamique)

- Galets, roues, bandages
- Ressorts de presses
- Malaxeurs à béton

SÉRIE A : AGRÉMENT PMUC : FORFAIT CERTIFICAT PMUC 76 EUROS

MAILLETS .....	PAGE 4
DISQUES .....	PAGE 4
BANDE CONTINUE .....	PAGE 5
RONDELLES RESSORT .....	PAGE 5
RESSORTS NORMALISÉS (RNU) .....	PAGE 6
DÉVÊTISSEURS .....	PAGE 7
DÉCOLLEURS.....	PAGE 7
COUSSINS DE PLIAGE .....	PAGE 8



# PRODUITS STANDARDS

## MAILLETS

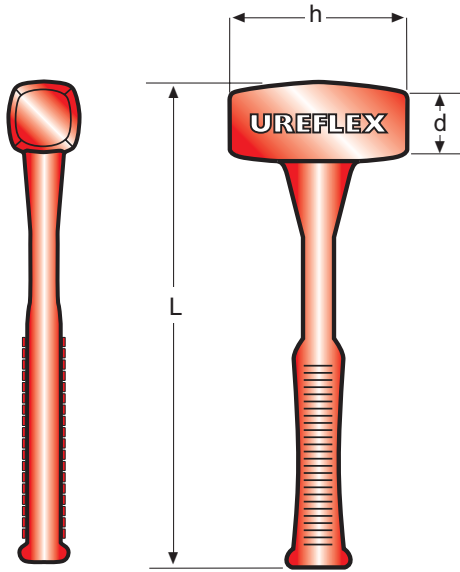

Réf.	d (mm)	h (mm)	L (mm)	Poids (g)	P.U.
					Euros
O N	25	80	250	170	21,99
QN 1	30	100	300	500	27,75
QN 2	40	130	340	700	34,52
QN 3	50	150	400	1000	61,03
QSR 1	30	100	300	680	42,74
QSR 2	40	130	340	1000	55,28
QSR 3	50	150	400	1500	76,02

SR = SANS REBOND.

SÉRIE ON = 75 SHORE D

SÉRIE QSR = 60 SHORE D

SÉRIE QN = 75 SHORE D

AUTRES DURETÉS SUR DEMANDE.

## DISQUES

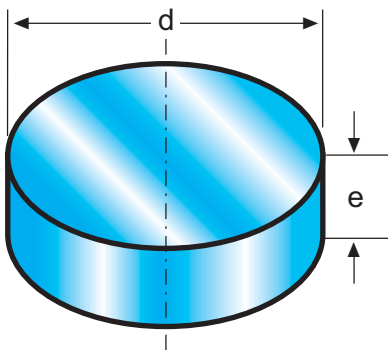

(CHANFREIN 3 x 3 à 45°)

### TOLÉRANCES

d : ± 0,6 %  
 e ≤ 35 mm : ± 0,2 %  
 e > 35 mm : ± 0,6 %

d	e	P.U.
		Euros
50	10	11,31
50	20	12,33
50	30	14,60
50	40	16,03
50	50	19,31
100	10	16,03
100	20	23,23
100	30	30,41
100	40	36,98

d	e	P.U.
		Euros
100	50	42,54
150	10	24,87
150	20	39,66
150	30	54,46
150	40	67,61
150	50	79,94
200	10	36,98
200	20	60,41
200	30	86,51

d	e	P.U.
		Euros
200	40	107,25
200	50	129,85
300	10	67,61
300	20	118,56
300	30	168,70
300	40	216,56
300	50	264,23

# PRODUITS STANDARDS

## BANDE CONTINUE

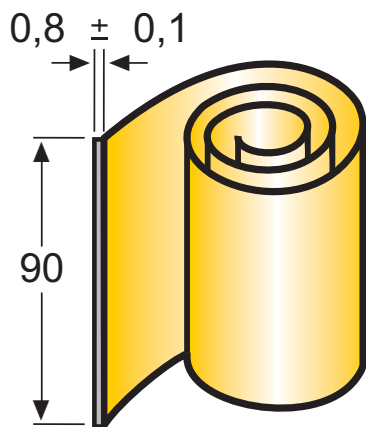

LONGUEUR MAXI DES ROULEAUX = 25 MÈTRES

DURETÉ 85 SHORE A ±5 SH A

PU le mètre	1 m	25 m	100 m
Euros	23,01	18,07	14,59

## RONDELLES RESSORT

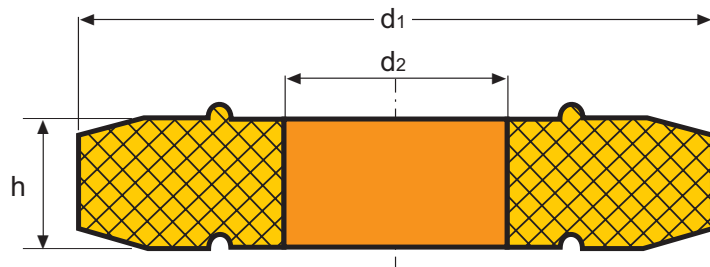

### TOLÉRANCES

d1, d2, h : JS15

DURETÉS STANDARDS (SHA) : 80 - 90 - 95 - SÉRIES U ET E  
AUTRES DURETÉS : NOUS CONSULTER.

Réf.	d1	d2	h	Prix Euros	Un. de vente
206	20	9	6	3,05	50
256	25	9	6	3,25	40
286	28	13,5	6	3,25	40
306	30	13,5	6	3,25	40
328	32	13,5	8	3,29	40
358	35	14	8	3,29	40
408	40	14	8	4,23	40
458	45	17,5	8	4,23	32

Réf.	d1	d2	h	Prix Euros	Un. de vente
5010	50	17,5	10	4,32	32
5510	55	17,5	10	5,56	32
6310	63	17,5	10	5,75	32
7012	70	21,5	12	6,03	20
8012	80	21,5	12	8,63	20
10012	100	21,5	12	11,41	20
12514	125	27	14	13,11	20

# PRODUITS STANDARDS



## RNU RESSORTS NORMALISÉS UREFLEX

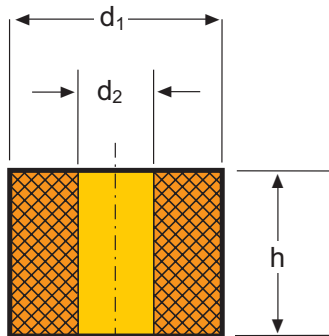

TOLÉRANCES	
$d_1, d_2 < 35$	$\pm 0,2$ mm
$d_1, d_2 > 35$	$\pm 0,6$ %
hauteur	$\pm 0,2$ mm

DURETÉS STANDARDS (SHA) : 80 - 90 - 95 - SÉRIES U ET E  
 AUTRES DURETÉS : NOUS CONSULTER.

d <sub>1</sub>	d <sub>2</sub>	h	PU	Réf.	Qté mini
			Euros		
16	6,5	12	1,49	1612	20
		16	1,64	1616	
		20	1,82	1620	
		25	2,02	1625	
		32	2,33	1632	
20	8,5	12	1,64	2012	
		16	1,82	2016	
		20	1,82	2020	
		25	2,02	2025	
		32	2,54	2032	
25	10,5	16	2,04	2516	10
		20	2,31	2520	
		25	2,64	2525	
		32	3,09	2532	
		40	3,64	2540	
32	13,5	50	4,32	2550	
		16	2,27	3216	
		20	2,58	3220	
		25	2,99	3225	
		32	3,54	3232	
		40	4,19	3240	
		50	4,99	3250	
63	6,03	3263			

d <sub>1</sub>	d <sub>2</sub>	h	PU	Réf.	Qté mini
			Euros		
40	13,5	20	3,09	4020	10
		25	3,62	4025	
		32	4,36	4032	
		40	5,21	4040	
		50	6,28	4050	
		63	7,65	4063	
		80	9,45	4080	
50	17	25	4,89	5025	5
		32	5,97	5032	
		40	7,24	5040	
		50	8,81	5050	
		63	10,86	5063	
63	17	80	13,50	5080	
		100	16,65	50100	
		32	8,88	6332	
		40	10,61	6340	
		50	12,80	6350	
		63	15,62	6363	
		80	19,27	6380	
		100	23,64	63100	
		125	29,04	63125	

d <sub>1</sub>	d <sub>2</sub>	h	PU	Réf.	Qté mini
			Euros		
80	21	32	13,72	8032	5
		40	16,40	8040	
		50	19,78	8050	
		63	24,15	8063	
		80	29,90	8080	
		100	36,65	80100	
		125	45,09	80125	
100	21	160	56,92	80160	
		32	20,45	10032	
		40	24,13	10040	
		50	28,71	10050	
		63	34,66	10063	
125	27	80	42,44	10080	
		100	51,60	100100	
		125	63,09	100125	
		160	79,11	100160	
		32	26,51	12532	
		40	31,70	12540	
		50	38,16	12550	
63	46,59	12563			
80	57,57	12580			
100	70,50	125100			
125	86,71	125125			
160	109,35	125160			

# PRODUITS STANDARDS

## DÉVÊTISSEURS

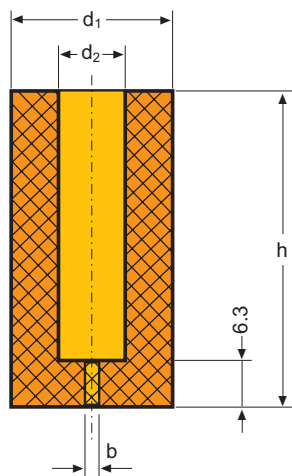

TOLÉRANCES	
d1, d2 ≤ 35 mm	: ± 0,2 %
d1, d2 > 35 mm	: ± 0,6 %
hauteur	: ± 0,2 mm

DURETÉS STANDARDS (SHA) : 90 - 95 - SÉRIES U ET E

d1	d2	h	b	P.U. Euros
18	5	35	1,6	6,99
		45		6,99
		56		6,99
19	6	35		7,20
		45		7,20
		56		7,20
		65		7,20
21	8	35		7,40
		45		7,40
		56		7,40
		75		7,40
23	10	38		7,61
		45	7,61	
		56	7,61	
		65	7,61	
26	13	35	7,80	
		45	7,80	
		56	7,80	
		65	7,80	
		75	7,80	

#d1	d2	h	b	P.U. Euros
30	16	35	3	8,21
		45		8,21
		56		8,21
		65		8,21
38	20	38		10,07
		47		10,07
		56		10,07
		65		10,69
50	25	75		10,69
		38		11,31
		45		11,31
		56		11,72
63	32	65	14,39	
		75	14,39	
		56	26,51	
		56	27,75	
80	50	56	30,00	

POUR LES DIAMÈTRES INFÉRIEURS À 26 MM, MINIMUM DE COMMANDE : 20 PIÈCES.  
POUR LES DIAMÈTRES SUPÉRIEURS À 26 MM, MINIMUM DE COMMANDE : 10 PIÈCES.

## DÉCOLLEURS

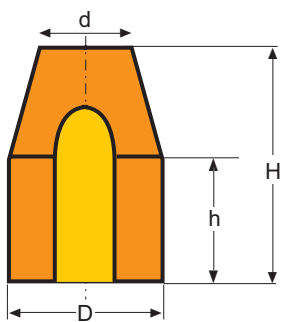

REMISES QUANTITATIVES	
DE 100 À 250 PIÈCES	..... 25 %
DE 251 À 500 PIÈCES	..... 35 %
> 500 PIÈCES	..... 50 %

TOLÉRANCES	
D, d, H, h	: JS15

DURETÉS STANDARDS (SHA) : 90 - 95 - SÉRIES U ET E

D	H	d	h	P.U. Euros	Qté mini par cde
6	10	3	5	2,05	50
10	16	5	8	2,27	50
16	25	8	13	3,19	30
24	25	18	14	4,74	25
32	32	24		5,34	25
40	40	30		6,79	25

### TOLÉRANCES

a et b : ± 0,3 %  
longueur : ± 5 mm

DURETÉS STANDARDS 80, 90 ET 95 SHORE A -  
SÉRIES U ET E  
AUTRES DURETÉS : NOUS CONSULTER.

L = 250 mm		L = 1000 mm	
P.U. Plein	P.U. Creux	P.U. Plein	P.U. Creux
Euros	Euros	Euros	Euros

### SECTION RECTANGULAIRE

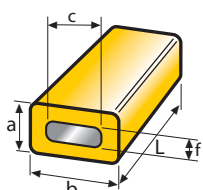

Réf.	a x b	c	f				
R 5075	50 x 75	43	18	101,91	83,83	356,69	293,21
R 5010	50 x 100	60	18	129,25	104,18	452,44	364,08
R 7510	75 x 100	58	33	170,34	125,96		
R 7512	75 x 125	82	33	212,86	158,62		
R 7515	75 x 150	97	32	272,25	177,52		
R 1015	100 x 150	100	50	323,81	218,62		
R 1020	100 x 200	135	50	425,94	268,14		
R 1023	100 x 230	170	52	466,82	288,69		
R 1227	125 x 275	185	65	639,41	417,31		

### SECTION CARRÉE

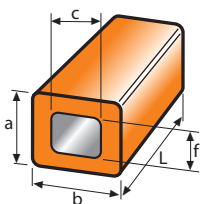

Réf.	a x b	Ø c x f				
C 25	25	Ø 10	28,77	26,10	100,89	91,23
C 50	50	Ø 25	74,79	57,53	261,76	201,16
C 75	75	38 x 38	141,16	100,07	494,35	350,74
C 100	100	55 x 55	228,28	161,50		
C 125	125	68 x 68	332,25	267,11		

### SECTION TRIANGULAIRE ÉQUILATÉRALE

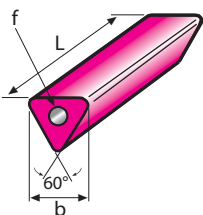

Réf.	b	Ø f				
E 35	35	8	23,23	22,60	74,79	
E 50	50	10	36,79	35,14	117,53	
E 80	80	20	70,07	65,75	224,37	

### SECTION CARRÉE ÉVIDÉE

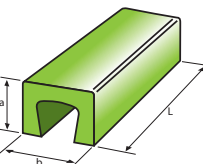

Réf.	a x b	L = 250 mm - Euros	L = 500 mm - Euros
CE 50	50 x 50	53,64	99,86
RE 5075	50 x 75	77,47	
RE 7510	75 x 100	131,09	244,31
RE 1020	100 x 200	281,49	495,80

### SECTION TRIANGULAIRE ISOCÈLE

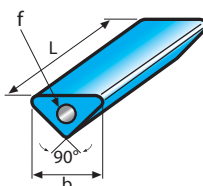

Réf.	b	Ø f	L = 250 mm		L = 500 mm		L = 1000 mm
			P.U. Plein Euros	P.U. Creux Euros	P.U. Plein Euros	P.U. Creux Euros	P.U. Plein Euros
T20	20	5	13,78	13,56	24,46	24,05	41,50
T35	32	8	21,37	19,31	38,02	36,38	64,52
T50	50	10	33,50	31,86	58,76	56,30	100,07
T80	80	15	73,15	69,66	129,03	123,28	219,24

# GARNISSAGES

## RBU SIMPLES ROULEMENTS À BILLES GARNIS EN UREFLEX

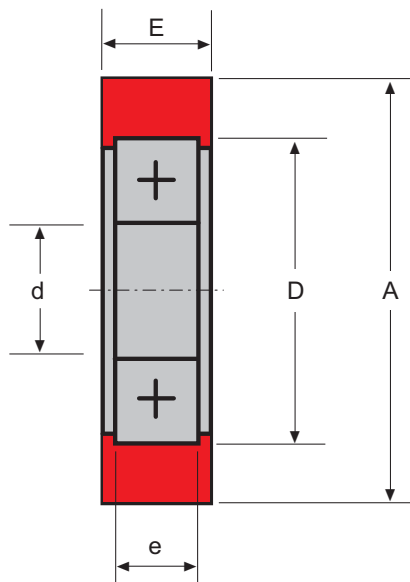

TOLÉRANCES
E, A : JS15

DURETÉS STANDARDS 90 ET 95 SHORE A - SÉRIES U ET E

POSSIBILITÉ DE RÉALISER SUR CONSULTATION DE NOTRE SERVICE DEVIS, DES GARNISSAGES DE DURETÉS ALLANT DE 30 SHA À 99 SHA.

REMISES QUANTITATIVES POUR QUANTITÉ SUPÉRIEURE À 100 : NOUS CONSULTER.

QUANTITÉ MINIMALE DE FABRICATION PAR RÉFÉRENCE : 20.

Réf.	Dimensions				
	Roulement			Galet	
	d	D	e	A	E
1.40.6000	10	26	8	40	10
1.40.6001	12	28	8	40	10
1.45.6002	15	32	9	45	11
1.50.6003	17	35	10	50	12
1.55.6004	20	42	12	55	14
1.65.6005	25	47	12	65	14
1.75.6006	30	55	13	75	15
1.45.6200	10	30	9	45	11
1.45.6201	12	32	10	45	12
1.50.6202	15	35	11	50	13
1.55.6203	17	40	12	55	14
1.65.6204	20	47	14	65	16
1.70.6205	25	52	15	70	17
1.80.6206	30	62	16	80	18
1.50.6300	10	35	11	50	13
1.50.6301	12	37	12	50	14
1.55.6302	15	42	13	55	15
1.65.6303	17	47	14	65	16
1.70.6304	20	52	15	70	17
1.80.6305	25	62	17	80	19
1.90.6306	30	72	19	90	21

Qtés : 20 à 100
P.U. H.T.
9,04
9,04
9,26
9,26
9,26
11,31
11,72
9,04
9,04
9,26
9,45
9,45
11,31
11,72
9,45
9,67
9,45
10,08
10,27
12,33
13,15

# GARNISSAGES



## RBU DOUBLES ROULEMENTS À BILLES GARNIS EN UREFLEX

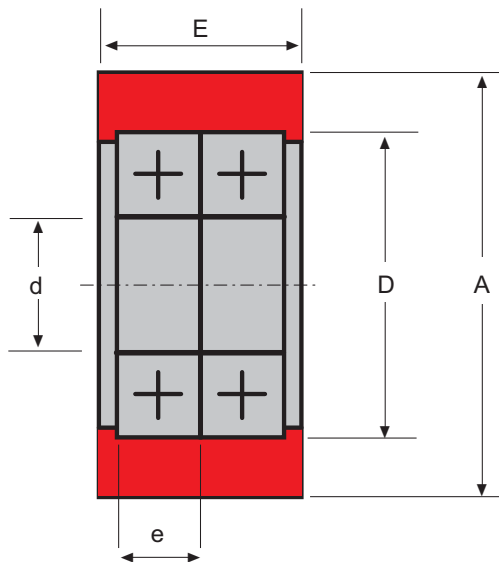

TOLÉRANCES
E, A : JS15

DURETÉS STANDARDS 90 ET 95 SHORE A - SÉRIES U ET E

POSSIBILITÉ DE RÉALISER SUR CONSULTATION DE NOTRE SERVICE DEVIS, DES GARNISSAGES DE DURETÉS ALLANT DE 30 SHA À 99 SHA.

REMISES QUANTITATIVES POUR QUANTITÉ SUPÉRIEURE À 100 : NOUS CONSULTER.

QUANTITÉ MINIMALE DE FABRICATION PAR RÉFÉRENCE : 20.

Réf.	Dimensions				
	Roulement			Galet	
	d	D	e	A	E
2.40.6000	10	26	8	40	20
2.40.6001	12	28	8	40	20
2.45.6002	15	32	9	45	22
2.50.6003	17	35	10	50	24
2.55.6004	20	42	12	55	28
2.65.6005	25	47	12	65	28
2.75.6006	30	55	13	75	30
2.45.6200	10	30	9	45	22
2.45.6201	12	32	10	45	24
2.50.6202	15	35	11	50	26
2.55.6203	17	40	12	55	28
2.65.6204	20	47	14	65	32
2.70.6205	25	52	15	70	34
2.80.6206	30	62	16	80	36
2.50.6300	10	35	11	50	26
2.50.6301	12	37	12	50	28
2.55.6302	15	42	13	55	30
2.65.6303	17	47	14	65	32
2.70.6304	20	52	15	70	34
2.80.6305	25	62	17	80	38
2.90.6306	30	72	19	90	42

Qtés : 20 à 100
P.U. H.T.
13,78
13,78
14,19
14,38
14,38
17,47
18,30
13,97
13,97
14,19
14,60
14,79
17,67
18,49
14,60
15,01
14,79
16,03
16,24
19,72
21,37

PLAQUES ..... PAGE 12

PLAQUES “MÉTAL DÉPLOYÉ” ..... PAGE 13

PLAQUES “GRANDE DIFFUSION” SÉRIE “R” PAGE 14

BARRES ..... PAGE 15

JETS PLEINS ..... PAGE 16

JETS CREUX - MANCHONS ..... PAGE 17 À 40



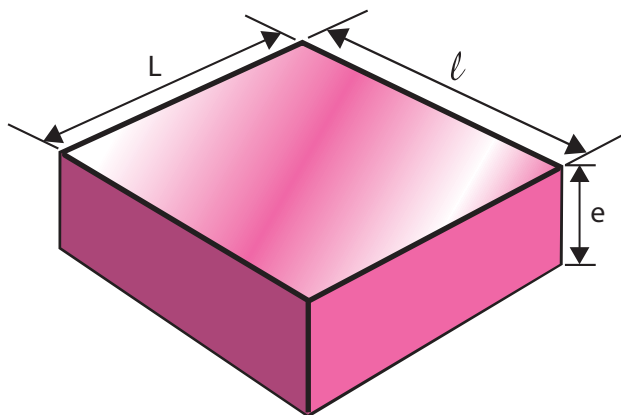

TOLÉRANCES	
TOLÉRANCE SUR ÉPAISSEUR	FORMAT
± 1 mm	2000 X 1000
± 0,7 mm	1000 X 1000
> 50 mm : ± 0,6 % ≤ 50 mm : ± 0,5 mm	Autre

Epaisseur mm	Formats mm				
	2000 x 1000	1000 x 1000	1000 x 500	500 x 500	250 x 250
	Euros	Euros	Euros	Euros	Euros
1			103,97	53,83	31,04
1,5			109,72	56,71	31,86
2		236,29	115,47	74,59	32,46
3		261,76	126,98	81,78	33,91
4		287,46	138,70	88,98	35,34
5	542,84	313,13	150,21	96,16	46,02
6	600,37	381,15	202,18	110,34	47,88
7	658,12	409,91	216,56	117,53	49,53
8	715,84	438,87	230,94	124,73	51,37
9	773,59	467,64	245,33	131,91	53,23
10	831,31	496,62	259,92	139,11	55,06
12	946,59	577,36	311,70	165,19	67,80
15	1 119,79	663,87	355,04	186,78	73,36
18	1 292,79	750,36	398,41	208,34	78,70
20	1 546,96	808,11	427,17	222,94	82,40
25	1 835,43	1 021,79	522,51	319,10	109,72
30	2 123,91	1 166,03	594,62	355,04	118,76
35	2 412,38	1 310,26	666,75	391,21	127,80
40	2 723,87	1 454,50	761,87	450,38	136,84
45	3 012,34	1 621,75	833,99	486,35	155,14
50	3 300,81	1 765,99	906,10	522,51	164,18
55	3 589,29	1 910,22	978,23	558,46	173,22
60	3 877,76	2 054,46	1 050,34	594,62	182,26
65		2 221,90	1 122,47	630,58	209,57
70		2 366,14	1 194,58	666,75	218,62
75		2 510,38	1 266,71	702,69	227,66
80		2 654,62	1 338,81	738,85	236,70
85					259,51
90					268,55
95					277,59
100					286,63

AUTRES FORMATS : NOUS CONSULTER.

# › SEMI-PRODUITS

## ›››››››››› PLAQUES MÉTAL DÉPLOYÉ

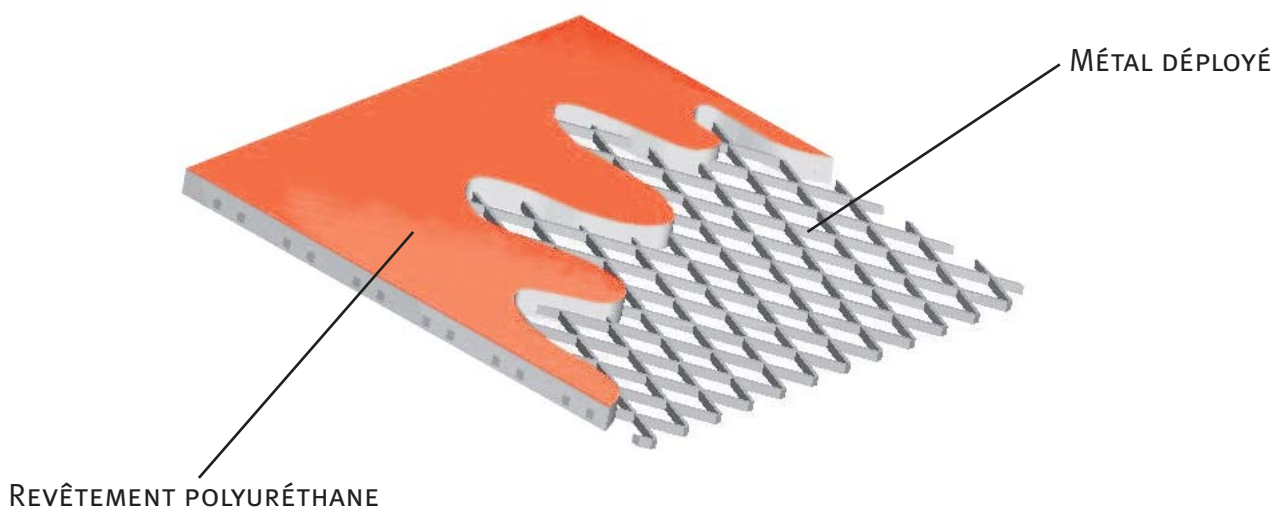

PLAQUE POLYURÉTHANE AVEC ARMATURE EN MÉTAL DÉPLOYÉ,  
 FORMAT : 3000 x 1500.  
 ÉPAISSEUR : 8 / 10 / 12  
 TOLÉRANCE SUR ÉPAISSEUR : ±2 MM  
 POLYURÉTHANE.  
 SÉRIE R : DURETÉ 85 SHORE A,  
 EXCELLENTE RÉSISTANCE À L'ABRASION.

Épaisseur	Matière	3000 x 1500	
		P.U. H.T.	Px/m <sup>2</sup>
		Euros	Euros
8	R 850	1056,67	234,82
10	R 850	1271,93	282,65
12	R850	1487,18	330,48

# > SEMI-PRODUITS

## >> PLAQUES GRANDE DIFFUSION SÉRIE R

### TOLÉRANCES

FORMAT	LONGUEUR (L)	LARGEUR (l)	EPAISSEUR (e)
4000 x 1000	ép. < 10 mm : 0/+ 50 mm		
2000 x 1000	10 < ép. < 15 mm : ± 25 mm	0 / + 20 mm	± 0,5 mm
2000 x 500	15 < ép. : 0/- 50 mm		

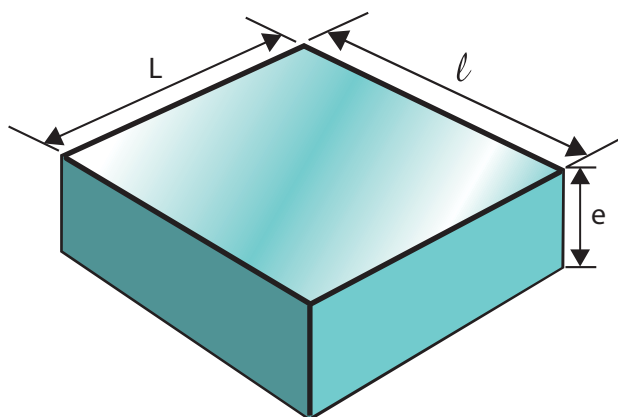

<b>DURETÉ STANDARD (SHORE A)</b>	<b>30</b>	<b>40</b>	<b>50</b>	<b>60</b>	<b>70</b>	<b>80 - 90</b>
<b>COULEUR STANDARD</b>	<b>JAUNE</b>	<b>ROUGE</b>	<b>BLEU</b>	<b>JAUNE</b>	<b>TURQUOISE</b>	<b>JAUNE</b>

Epaisseur	Format mm	4000 x 1000	2000 x 1000	2000 x 500
		P.U. HT Euros	P.U. HT Euros	P.U. HT Euros
1		192,32	100,89	118,35
2		280,06	147,11	147,94
3		420,19	220,67	181,22
4		560,10	294,03	212,04
5		700,23	367,59	240,39
6		840,35	441,14	281,08
7		980,29	514,70	310,66
8		1 120,41	588,26	345,18
9		1 260,33	661,81	377,23
10		1 380,73	724,88	406,82
11		1 518,80	797,42	473,39
12		1 656,87	869,94	
13		1 794,95	942,27	
14		1 933,02	1 014,80	
15		2 071,09	1 087,32	
18		2 485,31	1 304,71	
20		2 761,46	1 449,77	

AUTRES FORMATS : NOUS CONSULTER.



# > SEMI-PRODUITS

## >>>>>>>>>> JETS PLEINS

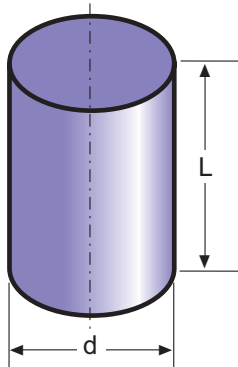

TOLÉRANCES			
LONGUEUR	250 MM	500 MM	1000 MM
L	± 5 mm	0 / + 20 mm	0 / + 20 mm
d ≤ 10 mm	± 0,2 mm		/
d ≤ 35 mm	± 0,25 mm		0 / - 2,5 %
d > 35 mm	± 0,6 mm		0 / - 2,5 %

### > LONGUEUR 250 - 500 - 1000 MM

Ø d	L 250	L 500	L 1000
	P.U. Euros	P.U. Euros	P.U. Euros
2	9,26		
3	9,26	13,97	
4	9,26	13,97	
5	9,45	14,19	
6	9,45	14,19	
7	9,45	14,38	
8	9,67	14,60	
9	9,67		
10	9,86	15,01	
11	12,33	15,20	
12	12,33	15,42	
13	12,54	15,83	26,93
14	12,74	16,03	
15	12,74	16,44	
16	12,95	16,85	
17	13,15	17,06	
18	13,37	18,71	
20	16,24	19,53	36,79
25	17,47	24,46	46,44
30	20,14	27,53	52,81
32	20,76	28,98	55,48
35	23,23	31,23	60,21
40	27,53	37,81	73,15
45	31,04	43,77	85,06
50	36,16	51,37	100,48
55	40,27	59,59	117,12
60	45,83	68,43	134,79
63	47,88	75,00	145,27
65	49,31	77,88	151,22
70	57,75	90,21	175,68
75	61,85	98,43	192,12
80	68,63	111,77	214,31
85	77,88	123,49	237,52
90	85,06	135,61	266,69
95	92,67	150,81	
100	100,48	164,18	318,88

Ø d	L 250	L 500	L 1000
	P.U. Euros	P.U. Euros	P.U. Euros
105	106,43		
110	112,40	190,26	366,55
115	121,03		
120	130,07	218,62	427,78
122	132,73		
125	139,31	234,64	455,53
129	149,79		
130	151,22	253,76	493,74
135	163,35		
140	171,16	288,88	564,01
145	183,69		
150	196,64	331,01	648,25
155	205,27		
160	223,55	375,40	736,80
170	246,77		
175	256,64		
180	271,21	461,69	909,39
190	296,91		
200	328,14	568,53	1113,84
205	339,64		
210	360,60		
220	389,56		
225	406,82		
230	424,30		
240	455,53		
250	492,51		
255	516,13		
260	539,96		
270	579,22		
280	619,49		
285	644,75		
300	703,73		
310	752,00		
320	797,01		
330	843,04		
350	933,85		



# > SEMI-PRODUITS

## >>>>>>>>>> JETS CREUX MANCHONS

### > DIAMÈTRES 29 À 35 MM

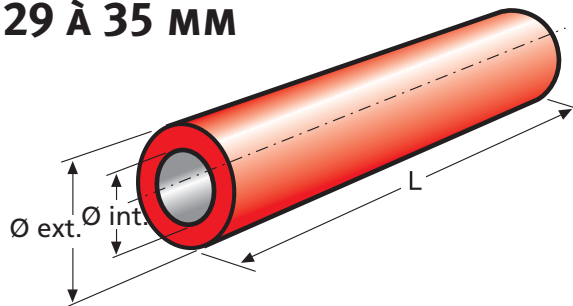

TOLÉRANCES	
Ø EXT. ≤ 35 mm	: ± 0,2 mm
Ø INT. > 35 mm	: ± 0,6 %
L	± 5 mm

Ø ext.	Ø int.	L 250	L 500
		Euros	Euros
29	15,5	18,49	
	16	18,30	
	16,5	18,30	
	17	18,08	
	17,5	18,08	
	18	17,89	
	18,8	17,89	
	19	17,67	
30	6	19,94	27,12
	6,5	19,94	27,12
	7	19,94	
	7,5	19,72	
	8	19,72	26,71
	8,5	19,72	26,71
	9	19,72	
	9,5	19,53	
	10	19,53	26,30
	10,5	19,53	26,30
	11	19,53	
	11,5	19,31	
	12	19,31	25,89
	12,5	19,31	
	13	19,12	25,69
	13,5	19,12	25,48
	14	19,12	25,28
	14,5	18,90	
	15	18,90	25,07
	15,5	18,71	24,87
16	18,71	24,66	
16,5	18,49	24,46	
17	18,49	24,24	
17,5	18,30	24,05	
18	18,30	23,83	
18,5	18,08		
19	18,08		
19,5	17,89	23,23	
20	17,89	23,23	
31	6	20,35	

Ø ext.	Ø int.	L 250	L 500
		Euros	Euros
31	6,5	20,14	
	7	20,14	
	7,5	20,14	
	8	20,14	
	8,5	20,14	
	9	19,94	
	9,5	19,94	
	10	19,94	
	10,5	19,94	
	11	19,72	
	11,5	19,72	
	12	19,72	
	12,5	19,53	
	13	19,53	
	13,5	19,53	
	14	19,31	
	14,5	19,31	
	15	19,12	
	15,5	19,12	
	16	19,12	
16,5	18,90		
17	18,90		
17,5	18,71		
18	18,71		
18,5	18,49		
19	18,49		
19,5	18,30		
20	18,30		
20,5	18,08		
21	17,89		
32	6	20,55	28,57
	6,5	20,55	28,35
	7	20,55	
	7,5	20,55	
	8	20,55	28,16
8,5	20,35	28,16	
9	20,35		
9,5	20,35		

Ø ext.	Ø int.	L 250	L 500
		Euros	Euros
32	10	20,35	27,75
	10,5	20,14	27,75
	11	20,14	
	11,5	20,14	
	12	19,94	27,34
	12,5	19,94	
	13	19,94	26,93
	13,5	19,72	26,93
	14	19,72	26,71
	14,5	19,72	
	15	19,53	26,30
	15,5	19,53	26,30
	16	19,31	26,10
	16,5	19,31	25,89
	17	19,12	25,69
	17,5	19,12	25,48
	18	18,90	25,28
	18,5	18,90	
	19	18,71	
	19,5	18,71	24,66
	20	18,49	24,46
	20,5	18,30	
21	18,30	24,05	
21,5	18,30		
22	18,08	23,42	
33	6	20,96	
	6,5	20,96	
	7	20,96	
	7,5	20,96	
	8	20,76	
	8,5	20,76	
	9	20,76	
	9,5	20,76	
	10	20,55	
	10,5	20,55	
	11	20,55	
	11,5	20,35	
12	20,35		

Ø ext.	Ø int.	L 250	L 500
		Euros	Euros
33	12,5	20,35	
	13	20,14	
	13,5	20,14	
	14	20,14	
	14,5	19,94	
	15	19,94	
	15,5	19,94	
	16	19,72	
	17	19,72	
	17,5	19,53	
	17,5	19,53	
	18	19,31	
	18,5	19,31	
	19	19,12	
	19,5	19,12	
	20	18,90	
	20,5	18,90	
	34	6	21,37
6,5		21,37	
7		21,37	
7,5		21,17	
8		21,17	
8,5		21,17	
9		21,17	
9,5		20,96	
10		20,96	
10,5		20,96	
11		20,96	
11,5		20,76	
12		20,76	
12,5		20,76	
13		20,55	
13,5	20,55		

Ø ext.	Ø int.	L 250	L 500
		Euros	Euros
34	14	20,55	
	14,5	20,35	
	15	20,35	
	15,5	20,14	
	16	20,14	
	16,5	19,94	
	17	19,94	
	17,5	19,94	
	18	19,72	
	18,5	19,72	
	19	19,53	
	19,5	19,31	
	20	19,31	
	20,5	19,12	
35	6	23,01	30,82
	6,5	22,82	30,82
	7	22,82	
	7,5	22,82	30,41
	8	22,82	30,41
	8,5	22,82	30,41
	9	22,60	
	9,5	22,60	
	10	22,60	30,00
	10,5	22,41	30,00
11	22,41		
11,5	22,41		
12	22,41	29,59	
12,5	22,19		
13	22,19	29,39	
13,5	21,99	29,18	
14	21,99	28,98	



# > SEMI-PRODUITS

## >>>>>>>>>> JETS CREUX MANCHONS

### > DIAMÈTRES 41 À 48 MM

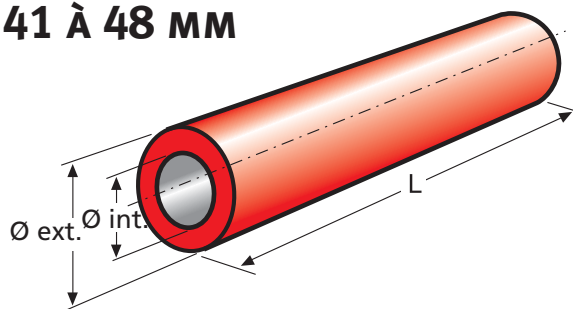

#### TOLÉRANCES

Ø EXT. ≤ 35 mm : ± 0,2 mm

Ø INT. > 35 mm : ± 0,6 %

L ± 5 mm

Ø ext.	Ø int.	L 250	L 500
		Euros	Euros
41	26	23,83	
	27	23,83	
	28	23,64	
	29	23,23	
	30	23,01	
	31	22,60	
43	6	28,77	
	6,5	28,77	
	7	28,77	
	7,5	28,57	
	8	28,57	
	8,5	28,57	
	9	28,57	
	9,5	28,35	
	10	28,35	
	10,5	28,35	
	11	28,35	
	11,5	28,16	
	12	28,16	
	12,5	28,16	
	13	27,94	
	13,5	27,94	
	14	27,94	
	14,5	27,75	
	15	27,75	
	15,5	27,53	
16	27,53		
16,5	27,34		
17	27,34		
17,5	27,34		
18	27,12		
18,5	27,12		
19	26,71		
19,5	26,71		
20	26,71		
20,5	26,51		
21	26,51		
21,5	26,30		

Ø ext.	Ø int.	L 250	L 500
		Euros	Euros
43	22	26,30	
	22,5	26,10	
	23	25,89	
	23,5	25,89	
	24	25,69	
	24,5	25,48	
	25	25,48	
	25,5	25,28	
	26	25,07	
	27	24,87	
	28	24,46	
	29	24,24	
	30	23,83	
	31	23,42	
32	23,23		
45	6	30,82	43,36
	6,5	30,82	43,36
	7	30,82	
	7,5	30,82	
	8	30,82	42,95
	8,5	30,62	42,95
	9	30,62	
	9,5	30,62	
	10	30,62	42,54
	10,5	30,41	42,54
	11	30,41	
	11,5	30,41	42,33
	12	30,21	42,13
	12,5	30,21	
13	30,21	41,91	
13,5	30,00	41,72	
14	30,00	41,50	
14,5	30,00		
15	29,80	41,09	
15,5	29,80	41,09	
16	29,59	40,90	
16,5	29,59	40,68	
17	29,39	40,49	

Ø ext.	Ø int.	L 250	L 500
		Euros	Euros
45	17,5	29,39	40,27
	18	29,18	40,08
	18,5	29,18	
	19	28,98	
	19,5	28,98	39,45
	20	28,77	39,25
	20,5	28,77	
	21	28,57	38,84
	21,5	28,57	
	22	28,35	38,22
	22,5	28,16	
	23	28,16	37,81
	23,5	27,94	
	24	27,94	
	24,5	27,75	36,98
	25	27,53	36,57
	25,5	27,53	36,38
	26	27,34	36,16
	27	26,93	35,56
	28	26,71	34,93
29	26,30	34,11	
30	26,10	33,50	
31	25,69		
32	25,28		
33	24,87		
34	24,66		
35	24,24		
46	6	31,45	
	6,5	31,45	
	7	31,45	
	7,5	31,23	
	8	31,23	
	8,5	31,23	
	9	31,23	
	9,5	31,04	
10	31,04		
10,5	31,04		
11	31,04		

Ø ext.	Ø int.	L 250	L 500
		Euros	Euros
46	11,5	30,82	
	12	30,82	
	12,5	30,82	
	13	30,62	
	13,5	30,62	
	14	30,41	
	14,5	30,41	
	15	30,41	
	15,5	30,21	
	16	30,21	
	16,5	30,00	
	17	30,00	
	17,5	29,80	
	18	29,80	
	18,5	29,59	
	19	29,59	
	19,5	29,39	
	20	29,39	
	20,5	29,18	
	21	29,18	
21,5	28,98		
22	28,98		
22,5	28,77		
23	28,57		
23,5	28,57		
24	28,35		
24,5	28,16		
25	28,16		
25,5	27,94		
26	27,75		
27	27,53		
28	26,93		
29	26,93		
30	26,51		
31	26,10		
32	25,89		
35	24,66		
36	24,24		

Ø ext.	Ø int.	L 250	L 500
		Euros	Euros
48	6	32,46	
	6,5	32,46	
	7	32,46	
	7,5	32,46	
	8	32,27	
	8,5	32,27	
	9	32,27	
	9,5	32,27	
	10	32,05	
	10,5	32,05	
	11	31,86	
	11,5	31,86	
	12	31,86	
	12,5	31,86	
13	31,64		
13,5	31,64		
14	31,64		
14,5	31,45		
15	31,45		
15,5	31,23		
16	31,23		
16,5	31,23		
17	31,04		
17,5	31,04		
18	30,82		
18,5	30,82		
19	30,62		
19,5	30,62		
20	30,41		
20,5	30,41		
21	30,21		
21,5	30,00		
22	30,00		
22,5	29,80		
23	29,80		
23,5	29,59		
24	29,39		
24,5	29,39		



# > SEMI-PRODUITS

## >>>>>>>>> JETS CREUX MANCHONS

### > DIAMÈTRES 57 À 65 MM

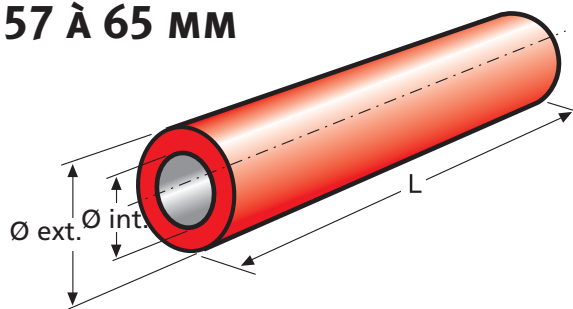

TOLÉRANCES	
Ø EXT. ≤ 35 mm	: ± 0,2 mm
Ø INT. > 35 mm	: ± 0,6 %
L	± 5 mm

Ø ext.	Ø int.	L 250	L 500
		Euros	Euros
57	9	41,09	
	9,5	41,09	
	10	40,90	
	10,5	40,90	
	11	40,90	
	11,5	40,68	
	12	40,68	
	12,5	40,68	
	13	40,49	
	13,5	40,49	
	14	40,49	
	14,5	40,27	
	15	40,27	
	15,5	40,08	
	16	40,08	
	16,5	40,08	
	17	39,86	
	17,5	39,86	
	18	39,66	
	18,5	39,66	
	19	39,45	
	19,5	39,45	
	20	39,25	
	20,5	39,04	
	21	39,04	
	21,5	38,84	
	22	38,84	
	22,5	38,63	
	23	38,43	
23,5	38,43		
24	38,22		
24,5	38,02		
25	38,02		
25,5	37,81		
26	37,61		
27	37,39		
28	36,98		
29	36,79		

Ø ext.	Ø int.	L 250	L 500	
		Euros	Euros	
57	30	36,38		
	31	36,16		
	32	35,75		
	33	35,34		
	34	34,93		
	35	34,52		
	36	34,11		
	37	33,70		
	38	33,29		
	40	32,46		
	41	32,05		
	42	31,45		
	43	31,04		
	44	30,62		
	45	30,00		
	46	29,59		
	47	28,98		
	60	6	45,61	68,02
		6,5	45,61	68,02
		7	45,61	
		7,5	45,42	67,80
		8	45,42	67,80
		8,5	45,42	67,61
		9	45,42	
		9,5	45,20	
		10	45,20	67,39
		10,5	45,20	67,20
	11	45,20		
	11,5	45,01		
12	45,01	66,79		
12,5	45,01			
13	44,79	66,57		
13,5	44,79	66,38		
14	44,79	66,38		
14,5	44,60			
15	44,60	65,96		
15,5	44,38	65,75		
16	44,38	65,55		

Ø ext.	Ø int.	L 250	L 500
		Euros	Euros
60	16,5	44,18	65,34
	17	44,18	65,14
	17,5	44,18	65,14
	18	43,97	64,93
	18,5	43,97	
	19	43,77	
	19,5	43,56	64,11
	20	43,56	63,91
	20,5	43,36	
	21	43,36	63,50
	21,5	43,15	
	22	43,15	63,09
	22,5	42,95	
	23	42,74	62,46
	23,5	42,74	
	24	42,54	
	24,5	42,33	61,64
	25	42,33	61,44
	25,5	42,13	61,23
	26	41,91	60,82
	27	41,72	60,21
	28	41,31	59,59
	29	41,09	58,98
	30	40,68	58,35
	31	40,27	
	32	40,08	
	33	39,66	
	34	39,25	
	35	38,84	54,65
36	38,43		
37	38,02		
38	37,61		
40	36,79	50,35	
41	36,38		
42	35,75	48,49	
43	35,34		
44	34,93	46,65	
45	34,32	45,61	

Ø ext.	Ø int.	L 250	L 500	
		Euros	Euros	
60	46	33,91		
	47	33,29		
	48	32,68		
	50	31,64	40,27	
	63	6	47,67	74,59
		6,5	47,67	74,59
		7	47,67	
		7,5	47,67	
		8	47,47	74,18
		8,5	47,47	74,18
		9	47,47	
		9,5	47,47	
		10	47,26	73,77
10,5		47,26	73,77	
11	47,26			
11,5	47,06			
12	47,06	73,36		
12,5	47,06			
13	46,85	73,15		
13,5	46,85	72,95		
14	46,85	72,73		
14,5	46,65			
15	46,65	72,54		
15,5	46,44	72,32		
16	46,44	72,13		
16,5	46,44	71,91		
17	46,24	71,72		
17,5	46,24	71,50		
18	46,02	71,31		
18,5	46,02			
19	45,83			
19,5	45,83	70,68		
20	45,61	70,48		
20,5	45,61			
21	45,42	70,07		
21,5	45,20			
22	45,20	69,45		
22,5	45,01			

Ø ext.	Ø int.	L 250	L 500
		Euros	Euros
63	23	45,01	69,04
	23,5	44,79	
	24	44,60	
	24,5	44,60	68,21
	25	44,38	68,02
	25,5	44,18	67,61
	26	43,97	67,39
	27	43,77	66,79
	28	43,56	66,16
	29	43,15	65,55
	30	42,74	64,73
	31	42,54	
	32	42,13	
	33	41,72	
	34	41,31	
	35	40,90	61,03
	36	40,49	
	37	40,08	
	38	39,66	
	40	38,84	56,92
41	38,43		
42	38,02	55,06	
43	37,39		
44	36,98	53,01	
45	36,38	51,99	
46	35,97		
47	35,34		
48	34,93		
50	33,70	46,65	
65	6	49,12	77,47
	6,5	49,12	77,47
	7	49,12	
	7,5	49,12	
	8	48,90	77,26
	8,5	48,90	77,06
9	48,90		
9,5	48,90		
10	48,71	76,84	

# > SEMI-PRODUITS

## >>>>>>>>>> JETS CREUX MANCHONS

### > DIAMÈTRES 65 À 68 MM

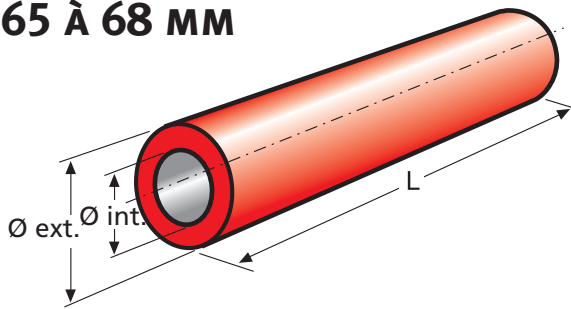

TOLÉRANCES	
Ø EXT. ≤ 35 mm	: ± 0,2 mm
Ø INT. > 35 mm	: ± 0,6 %
L ± 5 mm	

Ø ext.	Ø int.	L 250 Euros	L 500 Euros
65	10,5	48,71	76,65
	11	48,71	
	11,5	48,71	
	12	48,49	76,24
	12,5	48,49	
	13	48,49	76,02
	13,5	48,29	75,83
	14	48,29	75,61
	14,5	48,08	
	15	48,08	75,42
	15,5	48,08	75,20
	16	47,88	75,00
	16,5	47,88	74,79
	17	47,67	74,59
	17,5	47,67	74,38
	18	47,47	74,18
	18,5	47,47	
	19	47,26	
	19,5	47,26	73,56
	20	47,06	73,36
	20,5	47,06	
	21	46,85	72,95
	21,5	46,65	
	22	46,65	72,32
	22,5	46,44	
	23	46,44	71,91
	23,5	46,24	
	24	46,02	
	24,5	46,02	71,09
	25	45,83	70,90
	25,5	45,61	70,48
	26	45,61	70,27
27	45,20	69,66	
28	45,01	69,04	
29	44,60	68,43	
30	44,18	67,61	
31	43,97		
32	43,56		

Ø ext.	Ø int.	L 250 Euros	L 500 Euros	
65	33	43,15		
	34	42,74		
	35	42,33	64,11	
	36	41,91		
	37	41,50		
	38	41,09		
	40	40,27	59,80	
	41	39,86		
	42	39,45	57,94	
	43	38,84		
	44	38,43	55,89	
	45	37,81	54,87	
	46	37,39		
	47	36,79		
	48	36,38		
	50	35,14	49,53	
	51	34,52		
	52	34,11		
	54	32,87		
	55	32,27		
	66	6	52,19	
		6,5	52,19	
		7	52,19	
		7,5	51,99	
8		51,99		
8,5		51,99		
9		51,99		
9,5		51,99		
10		51,78		
10,5		51,78		
11	51,78			
11,5	51,58			
12	51,58			
12,5	51,58			
13	51,37			
13,5	51,37			
14	51,37			
14,5	51,17			

Ø ext.	Ø int.	L 250 Euros	L 500 Euros
66	15	51,17	
	15,5	50,96	
	16	50,96	
	16,5	50,96	
	17	50,76	
	17,5	50,76	
	18	50,54	
	18,5	50,54	
	19	50,35	
	19,5	50,35	
	20	50,13	
	20,5	49,94	
	21	49,94	
	21,5	49,72	
	22	49,72	
	22,5	49,53	
	23	49,31	
	23,5	49,31	
	24	49,12	
	24,5	48,90	
	25	48,90	
	25,5	48,71	
	26	48,49	
	27	48,29	
28	47,88		
29	47,67		
30	47,26		
31	47,06		
32	46,65		
33	46,24		
34	45,83		
35	45,42		
36	45,01		
37	44,60		
38	44,18		
40	43,36		
41	42,95		
42	42,33		

Ø ext.	Ø int.	L 250 Euros	L 500 Euros	
66	43	41,91		
	44	41,50		
	45	40,90		
	46	40,49		
	47	39,86		
	48	39,45		
	50	38,22		
	51	37,61		
	52	37,20		
	54	35,97		
	55	35,34		
	56	34,73		
	68	6	53,64	
		6,5	53,64	
		7	53,64	
		7,5	53,64	
		8	53,64	
		8,5	53,42	
9		53,42		
9,5		53,42		
10		53,42		
10,5		53,23		
11	53,23			
11,5	53,23			
12	53,01			
12,5	53,01			
13	53,01			
13,5	52,81			
14	52,81			
14,5	52,81			
15	52,60			
15,5	52,60			
16	52,40			
16,5	52,40			
17	52,19			
17,5	52,19			
18	51,99			
18,5	51,99			

Ø ext.	Ø int.	L 250 Euros	L 500 Euros
68	19	51,78	
	19,5	51,78	
	20	51,58	
	20,5	51,58	
	21	51,37	
	21,5	51,37	
	22	51,17	
	22,5	50,96	
	23	50,96	
	23,5	50,76	
	24	50,76	
	24,5	50,54	
	25	50,35	
	25,5	50,13	
	26	50,13	
	27	49,72	
	28	49,53	
	29	49,12	
	30	48,90	
	31	48,49	
	32	48,08	
33	47,67		
34	47,47		
35	47,06		
36	46,65		
37	46,24		
38	45,83		
40	44,79		
41	44,38		
42	43,97		
43	43,36		
44	42,95		
45	42,54		
46	41,91		
47	41,50		
48	40,90		
50	39,86		
51	39,25		

# > SEMI-PRODUITS

## >>>>>>>>>> JETS CREUX MANCHONS

### > DIAMÈTRES 68 À 73 MM

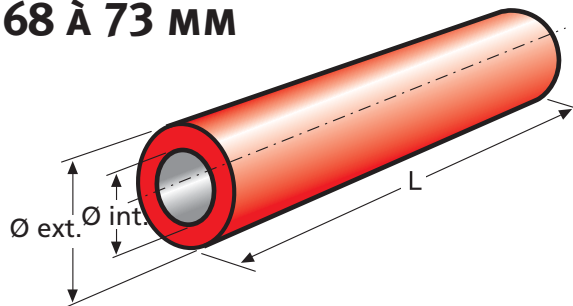

TOLÉRANCES	
Ø EXT. ≤ 35 mm	: ± 0,2 mm
Ø INT. > 35 mm	: ± 0,6 %
L	± 5 mm

Ø ext.	Ø int.	L 250	L 500
		Euros	Euros
68	52	38,63	
	54	37,39	
	55	36,79	
	56	36,16	
	57	35,56	
	58	34,93	
70	6	57,53	89,80
	6,5	57,53	89,58
	7	57,53	
	7,5	57,53	
	8	57,33	89,39
	8,5	57,33	89,39
	9	57,33	
	9,5	57,33	
	10	57,33	88,98
	10,5	57,12	88,98
	11	57,12	
	11,5	57,12	
	12	56,92	88,57
	12,5	56,92	
	13	56,92	88,15
	13,5	56,71	88,15
	14	56,71	87,94
	14,5	56,51	
15	56,51	87,53	
15,5	56,51	87,53	
16	56,30	87,33	
16,5	56,30	87,12	
17	56,10	86,92	
17,5	56,10	86,71	
18	55,89	86,51	
18,5	55,89		
19	55,69		
19,5	55,69	85,88	
20	55,48	85,69	
20,5	55,48		
21	55,28	85,06	
21,5	55,28		

Ø ext.	Ø int.	L 250	L 500
		Euros	Euros
70	22	55,06	84,65
	22,5	54,87	
	23	54,87	84,24
	23,5	54,65	
	24	54,46	
	24,5	54,46	83,42
	25	54,24	83,01
	25,5	54,05	82,81
	26	54,05	82,60
	27	53,64	81,99
	28	53,42	81,36
	29	53,01	80,54
	30	52,60	79,94
	31	52,40	
	32	51,99	
	33	51,58	
	34	51,17	
	35	50,96	76,24
36	50,54		
37	50,13		
38	49,53		
40	48,71	72,13	
41	48,29		
42	47,88	70,27	
43	47,26		
44	46,85	68,21	
45	46,24	67,20	
46	45,83		
47	45,20		
48	44,79		
50	43,56	61,85	
51	43,15		
52	42,54		
54	41,31		
55	40,68		
56	40,08		
57	39,45		
58	38,84		

Ø ext.	Ø int.	L 250	L 500
		Euros	Euros
70	60	37,39	49,31
	71	6	58,35
71	6,5	58,35	
	7	58,35	
	7,5	58,35	
	8	58,16	
	8,5	58,16	
	9	58,16	
	9,5	58,16	
	10	57,94	
	10,5	57,94	
	11	57,94	
	11,5	57,94	
	12	57,75	
	12,5	57,75	
	13	57,53	
	13,5	57,53	
	14	57,53	
	14,5	57,33	
	15	57,33	
15,5	57,33		
16	57,12		
16,5	57,12		
17	56,92		
17,5	56,92		
18	56,71		
18,5	56,71		
19	56,51		
19,5	56,51		
20	56,30		
20,5	56,30		
21	56,10		
21,5	55,89		
22	55,89		
22,5	55,69		
23	55,69		
23,5	55,48		
24	55,28		

Ø ext.	Ø int.	L 250	L 500
		Euros	Euros
71	24,5	55,28	
	25	55,06	
	25,5	54,87	
	26	54,87	
	27	54,46	
	28	54,24	
	29	53,83	
	30	53,42	
	31	53,23	
	32	52,81	
	33	52,40	
	34	51,99	
	36	51,17	
	37	50,76	
	38	50,35	
	40	49,53	
	41	49,12	
	42	48,71	
43	48,08		
44	47,67		
45	47,06		
46	46,65		
47	46,02		
48	45,61		
50	44,38		
51	43,77		
52	43,36		
54	42,13		
55	41,50		
56	40,90		
57	40,27		
58	39,45		
60	38,22		
61	37,61		
73	6	60,00	
	6,5	60,00	
	7	60,00	
	7,5	60,00	

Ø ext.	Ø int.	L 250	L 500
		Euros	Euros
73	8	59,80	
	8,5	59,80	
	9	59,80	
	9,5	59,80	
	10	59,59	
	10,5	59,59	
	11	59,59	
	11,5	59,39	
	12	59,39	
	12,5	59,39	
	13	59,17	
	13,5	59,17	
	14	59,17	
	14,5	58,98	
	15	58,98	
	15,5	58,76	
	16	58,76	
16,5	58,76		
17	58,57		
17,5	58,57		
18	58,35		
18,5	58,35		
19	58,16		
19,5	58,16		
20	57,94		
20,5	57,94		
21	57,75		
21,5	57,53		
22	57,53		
22,5	57,33		
23	57,33		
23,5	57,12		
24	56,92		
24,5	56,92		
25	56,71		
25,5	56,51		
26	56,30		
27	56,10		

# > SEMI-PRODUITS

## >>>>>>>>>>>> JETS CREUX MANCHONS

### > DIAMÈTRES 73 À 85 MM

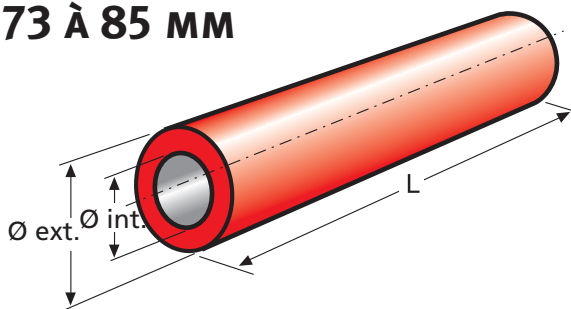

TOLÉRANCES	
Ø EXT. ≤ 35 mm	: ± 0,2 mm
Ø INT. > 35 mm	: ± 0,6 %
L ± 5 mm	

Ø ext.	Ø int.	L 250 Euros	L 500 Euros
73	28	55,69	
	29	55,48	
	30	55,06	
	31	54,87	
	32	54,46	
	33	54,05	
	34	53,64	
	35	53,23	
	36	52,81	
	37	52,40	
	38	51,99	
	40	51,17	
	41	50,76	
	42	50,13	
	43	49,72	
	44	49,31	
	45	48,71	
	46	48,29	
	47	47,67	
	48	47,26	
50	46,02		
51	45,42		
52	45,01		
54	43,77		
55	43,15		
56	42,54		
57	41,91		
58	41,09		
60	39,86		
61	39,25		
62	38,43		
63	37,81		
75	6	61,64	98,02
	6,5	61,64	97,80
	7	61,64	
	7,5	61,64	
	8	61,44	97,61
	8,5	61,44	97,61

Ø ext.	Ø int.	L 250 Euros	L 500 Euros
75	9	61,44	
	9,5	61,44	
	10	61,23	97,19
	10,5	61,23	97,19
	11	61,23	
	11,5	61,23	
	12	61,03	96,78
	12,5	61,03	
	13	61,03	96,37
	13,5	60,82	96,37
	14	60,82	96,16
	14,5	60,62	
	15	60,62	95,75
	15,5	60,62	95,55
	16	60,41	95,55
	16,5	60,41	95,34
	17	60,21	95,14
	17,5	60,21	94,93
	18	60,00	94,73
	18,5	60,00	
19	59,80		
19,5	59,80	94,10	
20	59,59	93,91	
20,5	59,59		
21	59,39	93,28	
21,5	59,39		
22	59,17	92,87	
22,5	58,98		
23	58,98	92,46	
23,5	58,76		
24	58,57		
24,5	58,57	91,64	
25	58,35	91,23	
25,5	58,16	91,03	
26	58,16	90,62	
27	57,75	90,21	
28	57,53	89,58	
29	57,12	88,76	

Ø ext.	Ø int.	L 250 Euros	L 500 Euros
75	30	56,71	88,15
	31	56,51	
	32	56,10	
	33	55,69	
	34	55,28	
	35	54,87	84,46
	36	54,65	
	37	54,24	
	38	53,64	
	40	52,81	80,35
	41	52,40	
	42	51,99	78,49
	43	51,37	
	44	50,96	76,43
	45	50,35	75,42
	46	49,94	
	47	49,31	
	48	48,90	
	50	47,67	70,07
	51	47,26	
52	46,65		
54	45,42		
55	44,79	64,11	
56	44,18		
57	43,56		
58	42,95		
60	41,50	57,53	
61	40,90		
62	40,08		
63	39,45		
65	38,02	50,54	
80	6	68,43	111,36
	6,5	68,43	111,36
	7	68,21	
	7,5	68,21	
	8	68,21	110,95
	8,5	68,21	110,95
9	68,21		

Ø ext.	Ø int.	L 250 Euros	L 500 Euros
80	9,5	68,02	
	10	68,02	110,54
	10,5	68,02	110,54
	11	68,02	
	11,5	67,80	
	12	67,80	110,13
	12,5	67,80	
	13	67,61	109,93
	13,5	67,61	109,72
	14	67,39	109,52
	14,5	67,39	
	15	67,39	109,31
	15,5	67,20	109,11
	16	67,20	108,90
	16,5	66,98	108,70
	17	66,98	108,49
	17,5	66,79	108,29
	18	66,79	108,07
	18,5	66,57	
	19	66,57	
19,5	66,38	107,47	
20	66,38	107,25	
20,5	66,16		
21	66,16	106,84	
21,5	65,96		
22	65,96	106,24	
22,5	65,75		
23	65,55	105,82	
23,5	65,55		
24	65,34		
24,5	65,14	105,00	
25	65,14	104,59	
25,5	64,93	104,38	
26	64,73	104,18	
27	64,52	103,55	
28	64,11	102,95	
29	63,91	102,32	
30	63,50	101,50	

Ø ext.	Ø int.	L 250 Euros	L 500 Euros
80	31	63,09	
	32	62,87	
	33	62,46	
	34	62,05	
	35	61,64	97,80
	36	61,23	
	37	60,82	
	38	60,41	
	40	59,59	93,69
	41	59,17	
	42	58,57	91,85
	43	58,16	
	44	57,53	89,80
	45	57,12	88,76
	46	56,71	
	47	56,10	
	48	55,48	
	50	54,46	83,42
	51	53,83	
	52	53,23	
54	51,99		
55	51,37		
56	50,76		
57	50,13		
58	49,53		
60	48,29	71,09	
61	47,47		
62	46,85		
63	46,02		
65	44,60	63,91	
68	42,33		
70	40,90	56,30	
85	6	77,67	123,08
	6,5	77,67	122,87
	7	77,67	
	7,5	77,67	
	8	77,47	122,67
	8,5	77,47	122,67

# > SEMI-PRODUITS

## >>>>>>>>> JETS CREUX MANCHONS

### > DIAMÈTRES 85 À 93 MM

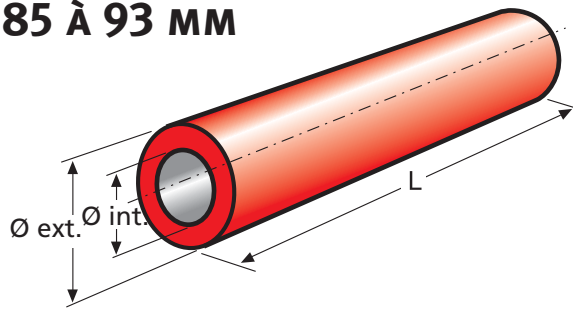

TOLÉRANCES	
Ø EXT. ≤ 35 mm	: ± 0,2 mm
Ø INT. > 35 mm	: ± 0,6 %
L	± 5 mm

Ø ext.	Ø int.	L 250	L 500
		Euros	Euros
85	9	77,47	
	9,5	77,47	
	10	77,26	122,26
	10,5	77,26	122,26
	11	77,26	
	11,5	77,06	
	12	77,06	121,85
	12,5	77,06	
	13	76,84	121,44
	13,5	76,84	121,44
	14	76,84	121,22
	14,5	76,65	
	15	76,65	120,81
	15,5	76,43	120,62
	16	76,43	120,62
	16,5	76,43	120,40
	17	76,24	120,21
	17,5	76,24	119,99
	18	76,02	119,80
	18,5	76,02	
	19	75,83	
	19,5	75,83	119,17
	20	75,61	118,97
	20,5	75,42	
	21	75,42	118,35
	21,5	75,20	
	22	75,20	117,94
	22,5	75,00	
	23	74,79	117,33
23,5	74,79		
24	74,59		
24,5	74,59	116,70	
25	74,38	116,29	
25,5	74,18	116,10	
26	73,97	115,69	
27	73,77	115,06	
28	73,36	114,45	
29	73,15	113,83	

Ø ext.	Ø int.	L 250	L 500
		Euros	Euros
85	30	72,73	113,22
	31	72,54	
	32	72,13	
	33	71,72	
	34	71,31	
	35	70,90	109,52
	36	70,48	
	37	70,07	
	38	69,66	
	40	68,84	105,20
	41	68,43	
	42	67,80	103,36
	43	67,39	
	44	66,98	101,50
	45	66,38	100,48
	46	65,96	
	47	65,34	
	48	64,93	
	50	63,69	95,14
	51	63,09	
	52	62,68	
	54	61,44	
	55	60,82	
	56	60,21	
	57	59,59	
	58	58,76	
	60	57,53	82,60
	61	56,92	
	62	56,10	
	63	55,48	
65	54,05	75,61	
68	51,78		
70	50,13	68,02	
74	46,85		
75	46,02		
90	6	84,87	135,20
	6,5	84,87	135,20
	7	84,87	

Ø ext.	Ø int.	L 250	L 500
		Euros	Euros
90	7,5	84,87	
	8	84,87	135,00
	8,5	84,65	134,79
	9	84,65	
	9,5	84,65	
	10	84,65	134,59
	10,5	84,46	134,37
	11	84,46	
	11,5	84,46	
	12	84,24	133,96
	12,5	84,24	
	13	84,24	133,77
	13,5	84,05	133,55
	14	84,05	133,36
	14,5	84,05	
	15	83,83	133,14
	15,5	83,83	132,95
	16	83,63	132,73
	16,5	83,63	132,54
	17	83,42	132,32
	17,5	83,42	132,12
	18	83,42	131,91
	18,5	83,22	
	19	83,01	
	19,5	83,01	131,30
	20	82,81	131,09
20,5	82,81		
21	82,60	130,68	
21,5	82,60		
22	82,40	130,07	
22,5	82,19		
23	82,19	129,66	
23,5	81,99		
24	81,99		
24,5	81,78	128,84	
25	81,58	128,62	
25,5	81,58	128,21	
26	81,36	128,01	

Ø ext.	Ø int.	L 250	L 500
		Euros	Euros
90	27	80,95	127,39
	28	80,76	126,78
	29	80,35	126,16
	30	80,13	125,55
	31	79,72	
	32	79,31	
	33	78,90	
	34	78,70	
	35	78,29	121,85
	36	77,88	
	37	77,47	
	38	77,06	
	40	76,02	117,53
	41	75,61	
	42	75,20	115,69
	43	74,59	
	44	74,18	113,63
	45	73,77	112,81
	46	73,15	
	47	72,73	
	48	72,13	
	50	71,09	107,25
	51	70,48	
	52	69,86	
	54	68,63	
55	68,02		
56	67,39		
57	66,79		
58	66,16		
60	64,73	94,93	
61	64,11		
62	63,50		
63	62,68		
65	61,23	87,74	
68	58,98		
70	57,33	80,13	
74	54,24		
75	53,23		

Ø ext.	Ø int.	L 250	L 500	
		Euros	Euros	
90	76	52,40		
	78	50,76		
	79	49,72		
	80	48,90	63,09	
	93	6	88,15	
		6,5	87,94	
		7	87,94	
		7,5	87,94	
		8	87,94	
		8,5	87,94	
9		87,74		
9,5		87,74		
10		87,74		
10,5		87,74		
11	87,53			
11,5	87,53			
12	87,53			
12,5	87,33			
13	87,33			
13,5	87,33			
14	87,12			
14,5	87,12			
15	86,92			
15,5	86,92			
16	86,92			
16,5	86,71			
17	86,71			
17,5	86,51			
18	86,51			
18,5	86,30			
19	86,30			
19,5	86,10			
20	86,10			
20,5	85,88			
21	85,69			
21,5	85,69			
22	85,47			
22,5	85,47			

# > SEMI-PRODUITS

## >>>>>>>>>>>> JETS CREUX MANCHONS

### > DIAMÈTRES 93 À 100 MM

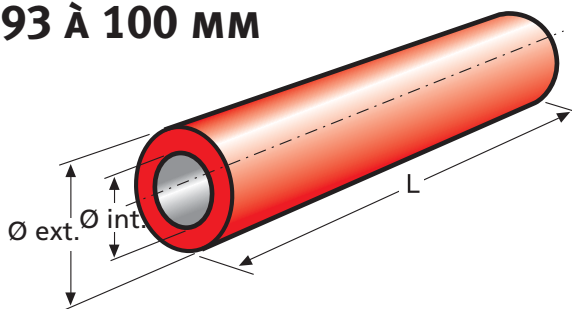

TOLÉRANCES	
Ø EXT. ≤ 35 mm	: ± 0,2 mm
Ø INT. > 35 mm	: ± 0,6 %
L	± 5 mm

Ø ext.	Ø int.	L 250 Euros	L 500 Euros
93	23	85,28	
	23,5	85,06	
	24	85,06	
	24,5	84,87	
	25	84,65	
	25,5	84,65	
	26	84,46	
	27	84,05	
	28	83,83	
	29	83,42	
	30	83,22	
	31	82,81	
	32	82,40	
	33	82,19	
	34	81,78	
	35	81,36	
	36	80,95	
	37	80,54	
	38	80,13	
	40	79,11	
	41	78,70	
	42	78,29	
	43	77,88	
	44	77,26	
	45	76,84	
	46	76,24	
	47	75,83	
	48	75,20	
	50	74,18	
	51	73,56	
	52	72,95	
	54	71,72	
55	71,09		
56	70,48		
57	69,86		
58	69,25		
60	67,80		
61	67,20		

Ø ext.	Ø int.	L 250 Euros	L 500 Euros
93	62	66,57	
	63	65,75	
	65	64,32	
	68	62,05	
	70	60,62	
	74	57,33	
	75	56,51	
	76	55,48	
	78	53,83	
	79	53,01	
	80	51,99	
	83	49,31	
	95	6	92,46
6,5		92,46	150,21
7		92,46	
7,5		92,46	
8		92,26	149,99
8,5		92,26	149,99
9		92,26	
9,5		92,26	
10		92,05	149,58
10,5		92,05	149,58
11		92,05	
11,5		92,05	
12		91,85	149,17
12,5		91,85	
13		91,85	148,76
13,5	91,64	148,76	
14	91,64	148,56	
14,5	91,44		
15	91,44	148,15	
15,5	91,44	147,94	
16	91,23	147,74	
16,5	91,23	147,74	
17	91,03	147,52	
17,5	91,03	147,33	
18	90,82	147,11	
18,5	90,82		

Ø ext.	Ø int.	L 250 Euros	L 500 Euros
95	19	90,62	
	19,5	90,62	146,51
	20	90,40	146,29
	20,5	90,40	
	21	90,21	145,68
	21,5	89,99	
	22	89,99	145,27
	22,5	89,80	
	23	89,80	144,65
	23,5	89,58	
	24	89,39	
	24,5	89,39	144,04
	25	89,17	143,63
	25,5	88,98	143,41
	26	88,98	143,00
	27	88,57	142,40
	28	88,35	141,77
	29	87,94	141,16
	30	87,53	140,54
	31	87,33	
	32	86,92	
33	86,51		
34	86,10		
35	85,69	136,84	
36	85,28		
37	84,87		
38	84,46		
40	83,63	132,54	
41	83,22		
42	82,81	130,68	
43	82,19		
44	81,78	128,84	
45	81,17	127,80	
46	80,76		
47	80,13		
48	79,72		
50	78,49	122,46	
51	78,08		

Ø ext.	Ø int.	L 250 Euros	L 500 Euros
95	52	77,47	
	54	76,24	
	55	75,61	
	56	75,00	
	57	74,38	
	58	73,56	
	60	72,32	109,93
	61	71,72	
	62	70,90	
	63	70,27	
	65	68,84	102,95
	68	66,57	
	70	64,93	95,34
	74	61,64	
	75	60,82	
	76	60,00	
	78	58,35	
79	57,33		
80	56,51	78,29	
83	53,64		
85	51,78		
100	6	100,27	163,77
	6,5	100,27	163,55
	7	100,27	
	7,5	100,27	
	8	100,27	163,35
	8,5	100,07	163,35
	9	100,07	
	9,5	100,07	
	10	100,07	162,94
	10,5	99,86	162,73
	11	99,86	
	11,5	99,86	
	12	99,66	162,53
	12,5	99,66	
13	99,66	162,12	
13,5	99,45	162,12	
14	99,45	161,91	

Ø ext.	Ø int.	L 250 Euros	L 500 Euros
100	14,5	99,25	
	15	99,25	161,50
	15,5	99,25	161,30
	16	99,03	161,09
	16,5	99,03	161,09
	17	98,84	160,89
	17,5	98,84	160,67
	18	98,62	160,48
	18,5	98,62	
	19	98,43	
	19,5	98,43	159,85
	20	98,21	159,66
	20,5	98,21	
	21	98,02	159,03
	21,5	98,02	
	22	97,80	158,62
	22,5	97,61	
	23	97,61	158,01
	23,5	97,39	
	24	97,19	
	24,5	97,19	157,19
25	96,98	156,98	
25,5	96,78	156,78	
26	96,78	156,37	
27	96,37	155,74	
28	96,16	155,14	
29	95,75	154,51	
30	95,34	153,90	
31	95,14		
32	94,73		
33	94,32		
34	93,91		
35	93,69	150,21	
36	93,28		
37	92,87		
38	92,26		
40	91,44	145,88	
41	91,03		

# > SEMI-PRODUITS

## >>>>>>>>> JETS CREUX MANCHONS

### > DIAMÈTRES 100 À 110 MM

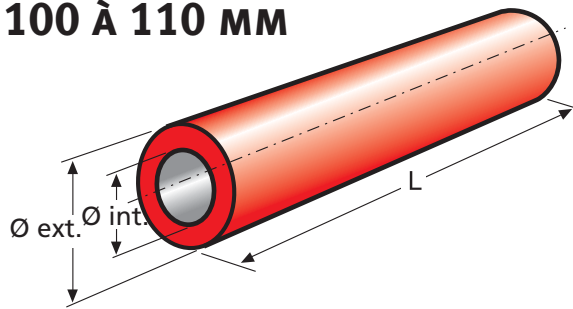

**TOLÉRANCES**  
 Ø EXT. ≤ 35 mm : ± 0,2 mm  
 Ø INT. > 35 mm : ± 0,6 %  
 L ± 5 mm

Ø ext.	Ø int.	L 250	L 500
		Euros	Euros
100	42	90,62	144,04
	43	89,99	
	44	89,58	142,18
	45	88,98	141,16
	46	88,57	
	47	87,94	
	48	87,53	
	50	86,30	135,82
	51	85,88	
	52	85,28	
	54	84,05	
	55	83,42	
	56	82,81	
	57	82,19	
	58	81,58	
	60	80,13	123,28
	61	79,52	
	62	78,70	
	63	78,08	
	65	76,65	116,29
68	74,38		
70	72,73	108,70	
74	69,45		
75	68,63		
76	67,80		
78	66,16		
79	65,14		
80	64,32	91,64	
83	61,44		
85	59,59		
89	55,69		
90	54,65	72,32	
106	6	107,25	
	6,5	107,25	
	7	107,25	
	7,5	107,25	
	8	107,25	
	8,5	107,06	

Ø ext.	Ø int.	L 250	L 500
		Euros	Euros
106	9	107,06	
	9,5	107,06	
	10	107,06	
	10,5	106,84	
	11	106,84	
	11,5	106,84	
	12	106,65	
	12,5	106,65	
	13	106,65	
	13,5	106,43	
	14	106,43	
	14,5	106,43	
	15	106,24	
	15,5	106,24	
	16	106,02	
	16,5	106,02	
	17	105,82	
	17,5	105,82	
	18	105,61	
	18,5	105,61	
19	105,41		
19,5	105,41		
20	105,20		
20,5	105,20		
21	105,00		
21,5	105,00		
22	104,79		
22,5	104,59		
23	104,59		
23,5	104,38		
24	104,18		
24,5	104,18		
25	103,97		
25,5	103,77		
26	103,77		
27	103,36		
28	103,14		
29	102,73		

Ø ext.	Ø int.	L 250	L 500
		Euros	Euros
106	30	102,54	
	31	102,13	
	32	101,72	
	33	101,30	
	34	100,89	
	35	100,68	
	36	100,27	
	37	99,86	
	38	99,45	
	40	98,43	
	41	98,02	
	42	97,61	
	43	96,98	
	44	96,57	
	45	96,16	
	46	95,55	
	47	94,93	
	48	94,51	
	50	93,28	
	51	92,87	
52	92,26		
54	91,03		
55	90,40		
56	89,80		
57	89,17		
58	88,57		
60	87,12		
61	86,51		
62	85,69		
63	85,06		
65	83,63		
68	81,36		
70	79,72		
74	76,43		
75	75,61		
76	74,79		
78	73,15		
79	72,13		

Ø ext.	Ø int.	L 250	L 500	
		Euros	Euros	
106	80	71,31		
	83	68,63		
	85	66,57		
	89	62,68		
	90	61,64		
	91	60,62		
	95	56,51		
	96	55,28		
	110	6	112,18	189,85
		6,5	112,18	189,65
		7	112,18	
		7,5	112,18	
		8	111,99	189,44
		8,5	111,99	189,44
		9	111,99	
9,5		111,99		
10		111,77	189,03	
10,5		111,77	188,83	
11	111,77			
11,5	111,77			
12	111,58	188,62		
12,5	111,58			
13	111,36	188,21		
13,5	111,36	188,21		
14	111,36	188,01		
14,5	111,17			
15	111,17	187,60		
15,5	111,17	187,38		
16	110,95	187,19		
16,5	110,95	187,19		
17	110,76	186,97		
17,5	110,76	186,78		
18	110,54	186,56		
18,5	110,54			
19	110,34			
19,5	110,34	185,96		
20	110,13	185,74		
20,5	110,13			

Ø ext.	Ø int.	L 250	L 500
		Euros	Euros
110	21	109,93	185,13
	21,5	109,72	
	22	109,72	184,72
	22,5	109,52	
	23	109,52	184,10
	23,5	109,31	
	24	109,11	
	24,5	109,11	183,28
	25	108,90	183,08
	25,5	108,70	182,86
	26	108,70	182,45
	27	108,29	181,85
	28	108,07	181,22
	29	107,66	180,61
	30	107,25	179,99
	31	107,06	
32	106,65		
33	106,24		
34	105,82		
35	105,41	176,29	
36	105,00		
37	104,59		
38	104,18		
40	103,36	171,98	
41	102,95		
42	102,54	170,13	
43	101,91		
44	101,50	168,29	
45	100,89	167,25	
46	100,48		
47	99,86		
48	99,45		
50	98,21	161,91	
51	97,61		
52	97,19		
54	95,96		
55	95,34		
56	94,73		



# > SEMI-PRODUITS

## >>>>>>>>>> JETS CREUX MANCHONS

### > DIAMÈTRES 120 À 125 MM

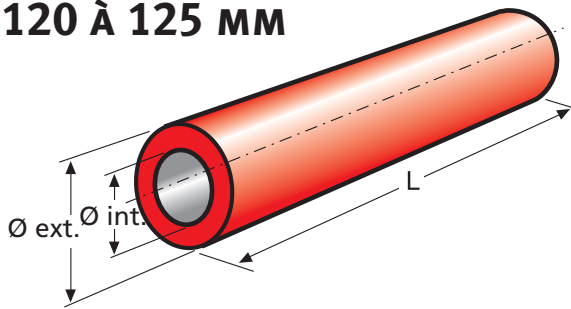

TOLÉRANCES	
Ø EXT. ≤ 35 mm	: ± 0,2 mm
Ø INT. > 35 mm	: ± 0,6 %
L ± 5 mm	

Ø ext.	Ø int.	L 250	L 500
		Euros	Euros
120	68	103,97	
	70	102,32	163,14
	74	99,03	
	75	98,21	
	76	97,39	
	78	95,55	
	79	94,73	
	80	93,91	146,10
	83	91,03	
	85	89,17	
	89	85,28	
	90	84,24	126,78
	91	83,22	
	95	78,90	116,29
	96	77,88	
	100	73,36	105,20
105	67,61		
108	64,11		
110	61,64	81,58	
122	6	132,54	
	6,5	132,54	
	7	132,54	
	7,5	132,54	
	8	132,54	
	8,5	132,32	
	9	132,32	
	9,5	132,32	
	10	132,32	
	10,5	132,12	
	11	132,12	
	11,5	132,12	
	12	131,91	
	12,5	131,91	
	13	131,91	
	13,5	131,71	
	14	131,71	
	14,5	131,71	
15	131,50		

Ø ext.	Ø int.	L 250	L 500
		Euros	Euros
122	15,5	131,50	
	16	131,30	
	16,5	131,30	
	17	131,09	
	17,5	131,09	
	18	130,89	
	18,5	130,89	
	19	130,68	
	19,5	130,68	
	20	130,48	
	20,5	130,48	
	21	130,27	
	21,5	130,27	
	22	130,07	
	22,5	129,85	
	23	129,85	
	23,5	129,66	
	24	129,44	
	24,5	129,44	
	25	129,25	
	25,5	129,03	
	26	129,03	
	27	128,62	
28	128,43		
29	128,01		
30	127,80		
31	127,39		
32	126,98		
33	126,57		
34	126,37		
35	125,96		
36	125,55		
37	125,14		
38	124,73		
40	123,69		
41	123,28		
42	122,87		
43	122,26		

Ø ext.	Ø int.	L 250	L 500
		Euros	Euros
122	44	121,85	
	45	121,44	
	46	120,81	
	47	120,21	
	48	119,80	
	50	118,56	
	51	118,15	
	52	117,53	
	54	116,29	
	55	115,69	
	56	115,06	
	57	114,45	
	58	113,83	
	60	112,40	
	61	111,77	
	62	110,95	
	63	110,34	
	65	108,90	
	68	106,65	
	70	105,00	
	74	101,72	
	75	100,89	
	76	100,07	
78	98,43		
79	97,39		
80	96,57		
83	93,91		
85	91,85		
89	87,94		
90	86,92		
91	85,88		
95	81,78		
96	80,54		
100	76,24		
105	70,48		
108	66,79		
110	64,32		
112	61,85		

Ø ext.	Ø int.	L 250	L 500
		Euros	Euros
125	6	139,11	234,23
	6,5	139,11	234,23
	7	139,11	
	7,5	138,89	
	8	138,89	234,04
	8,5	138,89	233,82
	9	138,89	
	9,5	138,89	
	10	138,70	233,62
	10,5	138,70	233,41
	11	138,70	
	11,5	138,48	
	12	138,48	233,00
	12,5	138,48	
	13	138,29	232,80
	13,5	138,29	232,59
	14	138,29	232,39
	14,5	138,07	
	15	138,07	232,18
	15,5	137,88	231,98
	16	137,88	231,77
	16,5	137,88	231,57
	17	137,66	231,35
17,5	137,66	231,16	
18	137,47	230,94	
18,5	137,47		
19	137,25		
19,5	137,25	230,34	
20	137,06	230,12	
20,5	136,84		
21	136,84	229,71	
21,5	136,64		
22	136,64	229,30	
22,5	136,43		
23	136,23	228,69	
23,5	136,23		
24	136,02		
24,5	135,82	227,87	

Ø ext.	Ø int.	L 250	L 500
		Euros	Euros
125	25	135,82	227,66
	25,5	135,61	227,24
	26	135,41	227,05
	27	135,20	226,42
	28	134,79	225,82
	29	134,59	225,19
	30	134,18	224,58
	31	133,96	
	32	133,55	
	33	133,14	
	34	132,73	
	35	132,32	220,89
	36	131,91	
	37	131,50	
	38	131,09	
	40	130,27	216,56
	41	129,85	
	42	129,25	214,72
	43	128,84	
	44	128,43	212,86
	45	127,80	211,84
	46	127,39	
	47	126,78	
48	126,37		
50	125,14	206,50	
51	124,51		
52	124,10		
54	122,87		
55	122,26		
56	121,64		
57	121,03		
58	120,21		
60	118,97	193,96	
61	118,15		
62	117,53		
63	116,92		
65	115,47	186,78	
68	113,22		



# > SEMI-PRODUITS

## >>>>>>>>>> JETS CREUX MANCHONS

### > DIAMÈTRES 140 À 155 MM

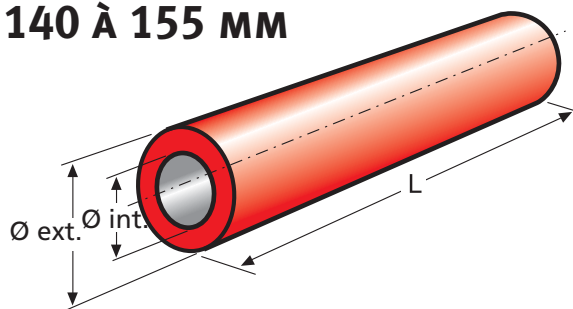

TOLÉRANCES	
Ø EXT. ≤ 35 mm	: ± 0,2 mm
Ø INT. > 35 mm	: ± 0,6 %
L ± 5 mm	

Ø ext.	Ø int.	L 250	L 500
		Euros	Euros
140	29	166,23	279,43
	30	166,02	278,83
	31	165,61	
	32	165,19	
	33	165,00	
	34	164,59	
	35	164,18	275,13
	36	163,77	
	37	163,35	
	38	162,94	
	40	161,91	270,80
	41	161,50	
	42	161,09	268,96
	43	160,67	
	44	160,07	267,11
	45	159,66	266,09
	46	159,03	
	47	158,62	
	48	158,01	
	50	156,98	260,75
	51	156,37	
	52	155,74	
	54	154,51	
	55	153,90	
	56	153,28	
	57	152,67	
	58	152,04	
	60	150,62	248,20
61	149,99		
62	149,38		
63	148,56		
65	147,11	241,22	
68	144,86		
70	143,41	233,41	
74	140,13		
75	139,31		
76	138,29		
78	136,64		

Ø ext.	Ø int.	L 250	L 500	
		Euros	Euros	
140	79	135,82		
	80	134,79	216,56	
	83	132,12		
	85	130,07		
	89	126,16		
	90	125,14	197,25	
	91	124,10		
	95	119,99	186,78	
	96	118,97		
	100	114,45	175,68	
	105	108,70		
	108	105,00		
	110	102,54	152,04	
	112	100,07		
	115	96,16	139,31	
	120	89,58		
	127	79,72		
	130	75,42		
	145	27	179,58	
		28	179,38	
		29	178,97	
		30	178,76	
		31	178,34	
		32	177,93	
		33	177,52	
		34	177,11	
		35	176,92	
		36	176,50	
37		176,09		
38		173,41		
40		174,65		
41		174,23		
42		173,82		
43		173,22		
44		172,81		
45		172,40		
46		171,77		
47	171,16			

Ø ext.	Ø int.	L 250	L 500
		Euros	Euros
145	48	170,75	
	50	169,52	
	51	169,11	
	52	168,48	
	54	167,25	
	55	166,64	
	56	166,02	
	57	165,41	
	58	164,78	
	60	163,35	
	61	162,73	
	62	161,91	
	63	161,30	
	65	159,85	
	68	157,60	
	70	155,96	
	74	152,67	
	75	151,85	
	76	151,03	
	78	149,38	
	79	148,35	
	80	147,52	
	83	144,65	
	85	142,81	
	89	138,89	
	90	137,88	
	91	136,84	
	95	132,73	
96	131,50		
100	127,19		
105	121,44		
108	117,74		
110	115,28		
112	112,81		
115	108,90		
120	102,32		
127	92,46		
130	88,15		

Ø ext.	Ø int.	L 250	L 500
		Euros	Euros
145	132	85,06	
	135	80,54	
150	27	192,53	322,80
	28	192,32	322,17
	29	191,90	321,56
	30	191,71	320,94
	31	191,30	
	32	190,89	
	33	190,48	
	34	190,26	
	35	189,85	317,24
	36	189,44	
	37	189,03	
	38	188,62	
	40	187,60	312,93
	41	187,19	
	42	186,78	311,07
	43	186,37	
	44	185,74	309,02
	45	185,33	308,20
	46	184,72	
	47	184,31	
	48	183,69	
	50	182,67	302,66
	51	182,04	
	52	181,44	
	54	180,20	
	55	179,58	
	56	178,97	
	57	178,34	
58	177,74		
60	176,29	290,33	
61	175,68		
62	175,06		
63	174,23		
65	172,81	283,13	
68	170,54		
70	168,89	275,54	

Ø ext.	Ø int.	L 250	L 500	
		Euros	Euros	
150	74	165,82		
	75	164,78		
	76	163,96		
	78	162,32		
	79	161,30		
	80	160,48	258,48	
	83	157,80		
	85	155,74		
	89	151,85		
	90	150,81	239,38	
	91	149,79		
	95	145,68	228,89	
	96	144,65		
	100	140,13	217,79	
	105	134,37		
	108	130,68		
	110	128,21	193,96	
	112	125,74		
	115	121,85	181,22	
	120	115,28		
	127	105,41		
	130	101,09		
	132	98,02		
	135	93,50		
	139	87,33		
	140	85,69		
	155	27	201,16	
		28	200,95	
29		200,53		
30		200,34		
31		199,93		
32		199,52		
33		199,11		
34		198,89		
35		198,48		
36		198,07		
37	197,66			
38	197,25			



# > SEMI-PRODUITS

## >>>>>>>>>> JETS CREUX MANCHONS

### > DIAMÈTRES 175 À 200 MM

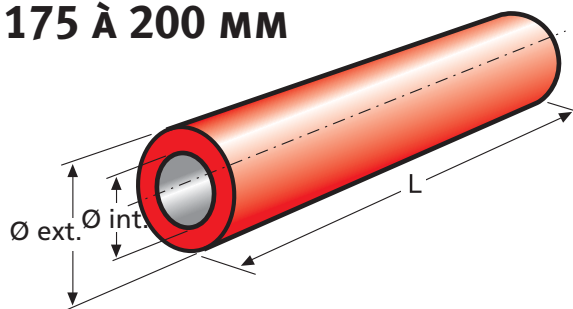

TOLÉRANCES		
Ø EXT.	≤ 35 mm	: ± 0,2 mm
Ø INT.	> 35 mm	: ± 0,6 %
L		± 5 mm

Ø ext.	Ø int.	L 250 Euros	Ø ext.	Ø int.	L 250 Euros	Ø ext.	Ø int.	L 250 Euros	Ø ext.	Ø int.	L 250 Euros	Ø ext.	Ø int.	L 250 Euros	Ø ext.	Ø int.	L 250 Euros			
175	35	249,65	175	91	209,79	180	44	260,33	180	115	196,43	190	52	281,49	190	140	185,96	200	60	307,79
	36	249,24		95	205,47		45	259,71		120	189,65		54	280,26		145	177,74		61	307,18
	37	248,83		96	204,45		46	259,30		127	179,99		55	279,65		147	174,45		62	306,36
	38	248,42		100	199,93		47	258,69		130	175,68		56	279,02		150	169,52		63	305,73
	40	247,60		105	194,17		48	258,28		132	172,59		57	278,42		160	151,85		65	304,30
	41	247,18		108	190,48		50	257,05		135	168,07		58	277,79		162	148,35		68	302,03
	42	246,56		110	188,01		51	256,64		139	161,91		60	276,36		165	142,81		70	300,39
	43	246,15		112	185,55		52	256,01		140	160,26		61	275,73		170	133,14		74	297,10
	44	245,54		115	181,63		54	254,78		145	152,26		62	275,13		180	113,42		75	296,28
	45	245,13		120	175,06		55	254,17		147	148,97		63	274,31	200	27	324,03		76	295,46
	46	244,72		127	165,19		56	253,54		150	143,83		65	272,86		28	323,81		78	293,82
	47	244,09		130	160,89		57	252,94		160	126,37		68	270,61		29	323,40		79	292,80
	48	243,49		132	158,01		58	252,31		162	122,67		70	269,16		30	322,99		80	291,98
	50	242,45		135	153,49		60	250,88		165	117,12		74	265,87		31	322,80		83	289,10
	51	241,84		139	147,11		61	250,26		170	107,66		75	265,05		32	322,39		85	287,24
	52	241,22		140	145,68		62	249,44	190	27	292,80		76	264,23		33	321,97		89	283,35
	54	239,98		145	137,66		63	248,83		28	292,39		78	262,39		34	321,56		90	282,31
	55	239,38		147	134,18		65	247,38		29	292,17		79	261,57		35	321,15		91	281,29
	56	238,75		150	129,25		68	245,13		30	291,76		80	260,53		36	320,74		95	276,97
	57	238,14		160	111,58		70	243,49		31	291,35		83	257,87		37	320,33		96	275,95
	58	237,52		162	108,07		74	240,20		32	290,94		85	256,01		38	319,92		100	271,63
	60	236,29		165	102,54		75	239,38		33	290,74		89	251,90		40	319,10		105	265,68
	61	235,46	180	27	267,11		76	238,56		34	290,33		90	250,88		41	318,69		108	262,17
	62	234,86		28	266,91		78	236,91		35	289,92		91	250,06		42	318,28		110	259,71
	63	234,04		29	266,50		79	235,87		36	289,51		95	245,74		43	317,65		112	257,24
	65	232,59		30	266,09		80	235,05		37	289,10		96	244,72		44	317,24		115	253,35
	68	230,34		31	265,87		83	232,18		38	288,69		100	240,20		45	316,63		120	246,56
	70	228,89		32	265,46		85	230,34		40	287,87		105	234,45		46	316,22		127	236,91
	74	225,60		33	265,05		89	226,42		41	287,24		108	230,75		47	315,60		130	232,39
	75	224,78		34	264,64		90	225,41		42	286,83		110	228,28		48	315,18		132	229,51
	76	223,96		35	264,23		91	224,37		43	287,05		112	225,82		50	313,95		135	224,99
	78	222,12		36	264,03		95	220,26		44	285,81		115	221,90		51	313,34		139	218,83
	79	221,30		37	263,62		96	219,03		45	285,40		120	215,33		52	312,93		140	217,19
	80	220,26		38	263,00		100	214,72		46	284,78		127	205,47		54	311,70		145	209,16
	83	217,60		40	262,17		105	208,75		47	284,36		130	201,16		55	311,07		147	205,88
	85	215,74		41	261,76		108	205,27		48	283,76		132	198,28		56	310,47		150	200,75
	89	211,84		42	261,35		110	202,80		50	282,72		135	193,76		57	309,84		160	183,28
	90	210,81		43	260,75		112	200,34		51	282,11		139	187,38		58	309,02		162	179,58



# > SEMI-PRODUITS

## >>>>>>>>>> JETS CREUX MANCHONS

### > DIAMÈTRES 225 À 250 MM

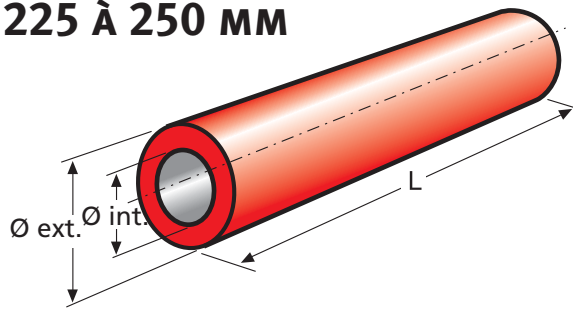

#### TOLÉRANCES

Ø EXT. ≤ 35 mm : ± 0,2 mm  
 Ø INT. > 35 mm : ± 0,6 %  
 L ± 5 mm

Ø ext.	Ø int.	L 250
		Euros
225	76	374,16
	78	372,30
	79	371,48
	80	370,66
	83	367,78
	85	365,94
	89	362,03
	90	361,01
	91	359,98
	95	355,67
	96	354,63
	100	350,11
	105	344,36
	108	340,88
	110	338,20
	112	335,73
	115	332,03
	120	325,26
	127	315,40
	130	311,07
	132	308,20
	135	303,68
	139	297,51
	140	295,87
145	287,87	
147	284,36	
150	279,43	
160	261,98	
162	258,28	
165	252,72	
170	243,27	
180	223,35	
185	213,08	
190	202,39	
193	196,01	
202	175,88	
212	152,46	
215	145,06	

Ø ext.	Ø int.	L 250
		Euros
230	27	420,19
	28	419,78
	29	419,56
	30	419,15
	31	418,95
	32	418,54
	33	418,13
	34	417,72
	35	417,31
	36	416,90
	37	416,49
	38	416,08
	40	415,26
	41	414,84
	42	414,22
	43	413,81
	44	413,40
	45	412,79
	46	412,38
	47	411,75
	48	411,34
	50	410,11
	51	409,50
	52	409,09
54	407,86	
55	407,23	
56	406,63	
57	406,00	
58	405,18	
60	403,95	
61	403,34	
62	402,52	
63	401,89	
65	400,46	
68	398,19	
70	396,55	
74	393,26	
75	392,44	

Ø ext.	Ø int.	L 250
		Euros
230	76	391,62
	78	389,78
	79	388,96
	80	388,13
	83	385,26
	85	383,40
	89	379,50
	90	378,47
	91	377,45
	95	373,13
	96	372,11
	100	367,78
	105	361,83
	108	358,33
	110	355,87
	112	353,21
	115	349,51
	120	342,72
	127	333,07
	130	328,55
	132	325,67
	135	321,15
	139	314,99
	140	313,34
145	305,32	
147	302,03	
150	296,91	
160	279,43	
162	275,73	
165	270,20	
170	260,75	
180	240,81	
185	230,53	
190	219,85	
193	213,49	
202	193,35	
212	169,93	
215	162,53	

Ø ext.	Ø int.	L 250	
		Euros	
230	220	150,21	
	240	27	451,42
		28	451,01
		29	450,79
		30	450,38
		31	450,18
		32	449,77
		33	449,36
		34	448,95
		35	448,54
		36	448,13
		37	447,72
		38	447,31
		40	446,49
		41	446,08
		42	445,45
		43	445,04
		44	444,63
		45	444,02
		46	443,61
		47	442,98
		48	442,57
		50	441,34
		51	440,73
52		440,32	
54	439,09		
55	438,46		
56	437,86		
57	437,23		
58	436,41		
60	435,18		
61	434,57		
62	433,75		
63	433,12		
65	431,69		
68	429,42		
70	427,78		
74	424,49		

Ø ext.	Ø int.	L 250
		Euros
240	75	423,67
	76	422,85
	78	421,01
	79	420,19
	80	419,37
	83	416,49
	85	414,63
	89	410,74
	90	409,70
	91	408,68
	95	404,36
	96	403,34
	100	399,01
	105	393,07
	108	389,56
	110	387,10
	112	384,44
	115	380,74
	120	373,95
	127	364,30
	130	359,78
	132	356,90
	135	352,38
	139	346,22
140	344,58	
145	336,55	
147	333,27	
150	328,14	
160	310,66	
162	306,97	
165	301,43	
170	291,98	
180	272,04	
185	261,76	
190	251,08	
193	244,72	
202	224,58	
212	201,16	

Ø ext.	Ø int.	L 250	
		Euros	
240	215	193,76	
		220	181,44
	250	27	488,40
		28	487,99
		29	487,78
		30	487,36
		31	487,17
		32	486,76
		33	486,35
		34	485,94
		35	485,52
		36	485,11
		37	484,70
		38	484,29
		40	483,47
		41	483,06
		42	482,43
		43	482,02
		44	481,61
		45	481,00
		46	480,59
		47	479,97
		48	479,56
		50	480,38
51		477,72	
52		477,31	
54	476,07		
55	475,45		
56	474,84		
57	474,21		
58	473,39		
60	472,16		
61	471,55		
62	470,73		
63	470,11		
65	468,68		
68	466,41		
70	464,76		

# > SEMI-PRODUITS

## >>>>>>>>>> JETS CREUX MANCHONS

### > DIAMÈTRES 250 À 270 MM

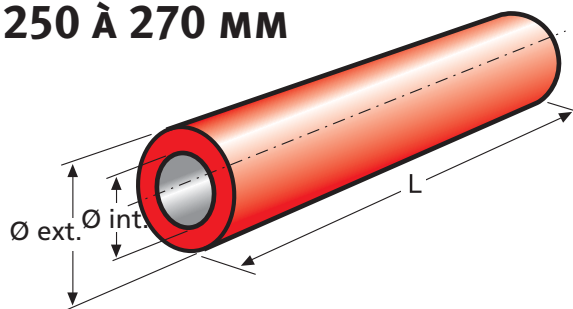

**TOLÉRANCES**  
 Ø EXT. ≤ 35 mm : ± 0,2 mm  
 Ø INT. > 35 mm : ± 0,6 %  
 L ± 5 mm

Ø ext.	Ø int.	L 250
		Euros
250	74	461,48
	75	460,65
	76	459,83
	78	457,99
	79	457,17
	80	456,35
	83	453,47
	85	451,61
	89	447,72
	90	446,68
	91	445,66
	95	441,34
	96	440,32
	100	436,00
	105	430,05
	108	426,55
	110	424,08
	112	421,42
	115	417,72
	120	410,93
127	401,28	
130	396,76	
132	393,89	
135	389,37	
139	383,20	
140	381,56	
145	373,54	
147	370,25	
150	365,12	
160	347,65	
162	343,95	
165	338,41	
170	328,96	
180	309,02	
185	298,75	
190	288,06	
193	281,70	
202	261,57	

Ø ext.	Ø int.	L 250
		Euros
250	212	238,14
	215	230,75
	220	218,62
255	27	512,02
	28	511,61
	29	511,20
	30	511,00
	31	510,59
	32	510,18
	33	509,97
	34	509,55
	35	509,14
	36	508,73
	37	508,32
	38	507,91
	40	507,09
	41	506,48
	42	506,07
	43	505,66
	44	505,03
	45	504,62
	46	504,02
	47	503,61
	48	502,98
	50	501,96
	51	501,34
	52	500,73
	54	499,50
55	498,87	
56	498,26	
57	497,64	
58	497,03	
60	495,58	
61	494,98	
62	494,35	
63	493,53	
65	492,10	
68	489,83	

Ø ext.	Ø int.	L 250
		Euros
255	70	488,40
	74	485,11
	75	484,29
	76	483,47
	78	481,61
	79	480,79
	80	479,77
	83	477,09
	85	475,25
	89	471,14
	90	470,11
	91	469,09
	95	464,98
	96	463,94
	100	459,42
	105	453,67
	108	449,97
110	447,50	
112	445,04	
115	441,14	
120	434,57	
127	424,71	
130	420,38	
132	417,51	
135	412,99	
139	406,63	
140	405,18	
145	396,96	
147	393,67	
150	388,74	
160	371,07	
162	367,59	
165	362,03	
170	352,38	
180	332,66	
185	322,39	
190	311,70	
193	305,13	

Ø ext.	Ø int.	L 250
		Euros
255	202	284,99
	212	261,57
	215	254,37
	220	242,04
	260	27
260	27	535,85
	28	535,44
	29	535,03
	30	534,84
	31	534,43
	32	534,01
	33	533,80
	34	533,39
	35	532,98
	36	532,57
	37	532,16
	38	531,74
	40	530,92
	41	530,32
	42	529,91
	43	529,49
	44	528,87
	45	528,46
	46	527,85
	47	527,44
48	526,81	
50	525,80	
51	525,17	
52	524,56	
54	523,33	
55	522,70	
56	522,10	
57	521,47	
58	520,87	
60	519,42	
61	518,81	
62	518,18	
63	517,36	
65	515,93	

Ø ext.	Ø int.	L 250
		Euros
260	68	513,66
	70	512,24
	74	508,95
	75	508,13
	76	507,09
	78	505,45
	79	504,62
	80	503,61
	83	500,93
	85	499,09
	89	494,98
	90	493,94
	91	492,92
	95	488,81
	96	487,78
	100	483,26
	105	477,50
	108	473,80
	110	471,34
112	468,87	
115	464,98	
120	458,40	
127	448,54	
130	444,22	
132	441,34	
135	436,62	
139	430,46	
140	429,01	
145	420,79	
147	417,51	
150	412,57	
160	394,90	
162	391,42	
165	385,67	
170	376,22	
180	356,49	
185	346,22	
190	335,54	

Ø ext.	Ø int.	L 250
		Euros
260	193	328,96
	202	308,82
	212	285,40
	215	278,20
	220	265,87
	270	27
270	27	575,11
	28	574,70
	29	574,29
	30	574,07
	31	573,66
	32	573,25
	33	573,05
	34	572,64
	35	572,23
	36	571,82
	37	571,41
	38	571,00
	40	570,18
	41	569,55
	42	569,14
	43	568,73
	44	568,12
	45	567,71
	46	567,08
	47	566,67
	48	566,07
	50	565,03
	51	564,42
	52	563,80
54	562,56	
55	561,96	
56	561,33	
57	560,73	
58	560,10	
60	558,67	
61	558,04	
62	557,44	
63	556,62	

# > SEMI-PRODUITS

## >>>>>>>>> JETS CREUX MANCHONS

### > DIAMÈTRES 270 À 300 MM

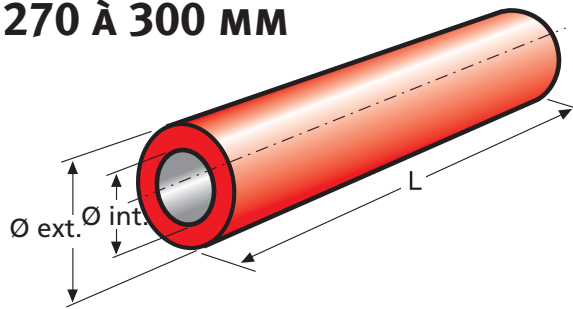

#### TOLÉRANCES

Ø EXT. ≤ 35 mm : ± 0,2 mm

Ø INT. > 35 mm : ± 0,6 %

L ± 5 mm

Ø ext.	Ø int.	L 250
		Euros
270	65	555,17
	68	552,92
	70	551,47
	74	548,18
	75	547,36
	76	546,54
	78	544,70
	79	543,88
	80	542,84
	83	540,18
	85	538,32
	89	534,21
	90	533,19
	91	532,16
	95	528,05
	96	527,03
	100	522,51
	105	516,76
	108	513,06
	110	510,59
112	508,13	
115	504,21	
120	497,64	
127	487,78	
130	483,47	
132	480,59	
135	475,86	
139	469,69	
140	468,27	
145	460,05	
147	457,99	
150	451,83	
160	434,16	
162	430,66	
165	425,12	
170	415,45	
180	395,73	
185	385,45	

Ø ext.	Ø int.	L 250	
		Euros	
270	190	374,77	
	193	368,19	
	202	348,06	
	212	324,64	
	215	317,45	
	220	305,13	
	280	27	615,38
		28	615,16
		29	614,75
		30	614,34
		31	614,15
		32	613,74
33		613,32	
34		612,91	
35		612,50	
36		612,09	
37	611,68		
38	611,27		
40	610,45		
41	610,04		
42	609,63		
43	609,00		
44	608,59		
45	607,98		
46	607,57		
47	606,95		
48	606,53		
50	605,30		
51	604,89		
52	604,28		
54	603,05		
55	602,43		
56	601,82		
57	601,19		
58	600,59		
60	599,14		
61	598,53		
62	597,71		

Ø ext.	Ø int.	L 250
		Euros
280	63	597,08
	65	595,65
	68	593,38
	70	591,74
	74	588,45
	75	587,63
	76	586,81
	78	585,17
	79	584,15
	80	583,33
	83	580,45
	85	578,59
	89	574,70
	90	573,66
	91	572,64
	95	568,53
	96	567,30
	100	562,98
	105	557,03
	108	553,52
110	551,06	
112	548,59	
115	544,70	
120	537,91	
127	528,26	
130	523,94	
132	520,87	
135	516,34	
139	510,18	
140	508,54	
145	500,51	
147	497,23	
150	492,10	
160	474,63	
162	470,93	
165	465,39	
170	455,94	
180	436,00	

Ø ext.	Ø int.	L 250	
		Euros	
280	185	425,72	
	190	415,26	
	193	408,68	
	202	388,55	
	212	365,12	
	215	357,92	
	220	345,59	
	265	221,90	
	285	27	640,64
		28	640,23
		29	640,04
		30	639,62
31		639,41	
32		639,00	
33		638,59	
34		638,18	
35		637,77	
36		637,35	
37		636,94	
38		636,53	
40		635,71	
41		635,30	
42		634,69	
43		634,28	
44		633,87	
45		633,24	
46	632,83		
47	632,23		
48	631,82		
50	630,58		
51	629,96		
52	629,55		
54	628,31		
55	627,71		
56	627,08		
57	626,47		
58	625,65		
60	624,20		

Ø ext.	Ø int.	L 250
		Euros
285	61	623,79
	62	622,97
	63	622,36
	65	620,92
	68	618,67
	70	617,02
	74	613,74
	75	612,91
	76	612,09
	78	610,23
	79	609,41
	80	608,59
	83	605,71
	85	603,87
	89	599,96
	90	598,94
	91	597,90
	95	593,60
96	592,56	
100	588,04	
105	582,29	
108	578,81	
110	576,34	
112	573,66	
115	569,96	
120	563,19	
127	553,52	
130	549,00	
132	546,13	
135	541,61	
139	535,44	
140	533,80	
145	525,80	
147	522,51	
150	517,36	
160	499,91	
162	496,21	
165	490,65	

Ø ext.	Ø int.	L 250
		Euros
285	170	481,20
	180	461,28
	185	451,01
	190	440,32
	193	433,94
	202	413,81
	212	390,38
	215	382,99
	220	370,66
	265	247,18
275	216,56	
300	27	699,62
	28	699,21
	29	698,99
	30	698,58
	31	698,17
	32	697,98
	33	697,57
	34	697,15
	35	696,74
	36	696,33
37	695,92	
38	695,51	
40	694,69	
41	694,06	
42	693,65	
43	693,24	
44	692,63	
45	692,22	
46	691,81	
47	691,19	
48	690,58	
50	689,54	
51	688,94	
52	688,31	
54	687,08	
55	686,47	
56	685,84	





# CONDITIONS GÉNÉRALES DE VENTE

## 1 DISPOSITIONS GÉNÉRALES

- LES PRÉSENTS CONDITIONS GÉNÉRALES ONT ÉTÉ ÉTABLIES SELON LES USAGES EN VIGUEUR À L'INTÉRIEUR DE L'ESPACE ÉCONOMIQUE EUROPÉEN (EES). ELLES DÉFINISSENT LES DROITS ET OBLIGATIONS DU TRANSFORMATEUR DE MATIÈRES PLASTIQUES, CI-APRÈS DÉNOMMÉ EXSTO ET DU DONNEUR D'ORDRE CI-APRÈS DÉNOMMÉ CLIENT EN CE QUI CONCERNE LES CONTRATS DE FOURNITURES DE PIÈCES, ET DE PRESTATIONS ANNEXES QUE EXSTO PEUT ÊTRE AMENÉ À APPORTER AU CLIENT, LES DITS CONTRATS POUVANT ÊTRE DES CONTRATS DE VENTE OU DES CONTRATS D'ENTREPRISE. CHAQUE FOIS QU'UN CONTRAT EST ÉTABLI, CE SONT LES CONDITIONS DU CONTRAT QUI PRÉVALENT.
- ELLES CONSTITUENT EN CONSÉQUENCE LA BASE JURIDIQUE DE CES CONTRATS POUR TOUTES LES DISPOSITIONS QUI N'ONT PAS FAIT L'OBJET DE CONVENTIONS PARTICULIÈRES ÉCRITES.
- ELLES FONT ÉCHÉC À TOUTE CLAUSE CONTRAIRE FORMULÉE D'UNE FAÇON QUELCONQUE PAR LE CLIENT, SI EXSTO NE L'A PAS ACCEPTÉ PAR ÉCRIT.

## 2 CONCEPTIONS DES PIÈCES

- SAUF CONVENTION CONTRAIRE EXPRESSE, EXSTO N'EST PAS CONCEPTEUR DES PIÈCES QU'IL RÉALISE, SON RÔLE ÉTANT CELUI D'UN SOUS-TRAITANT INDUSTRIEL. LA CONCEPTION AYANT POUR RÉSULTAT LA DÉFINITION COMPLÈTE D'UN PRODUIT, ELLE PEUT ÉVENTUELLEMENT FAIRE L'OBJET DE TOUT OU PARTIE DE LA SOUS-TRAITANCE INDUSTRIELLE, DÈS LORS QUE LE CLIENT EN ASSUME EN DERNIER TRESSORT LA TOTALE RESPONSABILITÉ PAR RAPPORT AU RÉSULTAT INDUSTRIEL RECHERCHÉ. IL EN EST EN PARTICULIER AINSI DANS LE CAS DE PIÈCES DÉFINIES PAR ORDINATEUR PAR EXSTO À LA DEMANDE DU CLIENT ET À PARTIR D'UN CAHIER DES CHARGES FOURNI PAR LE CLIENT.
- DANS LE CAS SPÉCIFIQUE OÙ EXSTO SERAIT TOTALEMENT CONCEPTEUR ET FABRICANT DE PIÈCES DESTINÉES AU CLIENT, CELLES-CI DEVRAIENT FAIRE L'OBJET D'UN CONTRAT PARTICULIER, CE CAS ÉTANT HORS DU DOMAINE DES PRÉSENTES CONDITIONS GÉNÉRALES.

## 3 OFFRE ET COMMANDE

- L'APPEL D'OFFRE DU CLIENT DOIT ÊTRE ASSORTI D'UN CAHIER DES CHARGES.
- L'OFFRE D'EXSTO NE SERA RÉPUTÉE FERME QUE SI ELLE EST ASSORTIE D'UN DÉLAI DE VALIDITÉ. IL EN EST DE MÊME DANS TOUTS LES CAS OÙ LE CLIENT APPORTE DES MODIFICATIONS AU CAHIER DES CHARGES OU AUX PIÈCES-TYPE QUI LUI SONT ÉVENTUELLEMENT SOUMISES PAR EXSTO.
- EXSTO NE PEUT ÊTRE ENGAGÉE QUE PAR LES CONDITIONS DE SON ACCEPTATION EXPRESSE DE LA COMMANDE FERME ET DÉFINITIVE DU CLIENT, PAR LETTRE OU TOUT AUTRE MOYEN DE COMMUNICATION GÉNÉRATEUR D'UN DOCUMENT. UNE COMMANDE OUVERTE, SE TRADUISANT PAR DES APPELS DE LIVRAISONS PÉRIODIQUES, NE PEUT ÊTRE CONCLUE QUE POUR UNE DURÉE LIMITÉE CONVENUE ENTRE EXSTO ET LE CLIENT.

## 4 ETUDES

- SAUF ACCORD CONTRACTUEL CONTRAIRE, LA VENTE DES PIÈCES N'ENTRAÎNE PAS LE TRANSFERT AU CLIENT DES DROITS DE PROPRIÉTÉ D'EXSTO SUR SES ÉTUDES DE FABRICATION. IL EN VA DE MÊME DES ÉTUDES QU'EXSTO PROPOSE POUR AMÉLIORER LA QUALITÉ OU LE PRIX DE REVIENT DES PIÈCES, PAR UNE MODIFICATION ORIGINALE DU CAHIER DES CHARGES INITIAL. LE CLIENT, S'IL LES ACCÈPTE, DOIT CONVENIR AVEC EXSTO DES CONDITIONS DE LEUR UTILISATION DANS LE CADRE DE LA COMMANDE.
- EN AUCUN CAS LE CLIENT NE PEUT DISPOSER DES ÉTUDES, PROJETS, PROTOTYPES ET DOCUMENTS RÉALISÉS PAR EXSTO QUI RESTENT LA PROPRIÉTÉ DE CE DERNIER. EN CONSÉQUENCE, ILS NE PEUVENT ÊTRE UTILISÉS, REPRODUITS, BREVETÉS, DÉPOSÉS OU COMMUNIQUÉS À DES TIERS PAR LE CLIENT SANS AUTORISATION ÉCRITE D'EXSTO.
- DE MÊME, LE CLIENT NE PEUT DISPOSER DES BREVETS, MODÈLES OU SAVOIR-FAIRE PROPRIÉTÉ D'EXSTO POUR LUI-MÊME ; NI LES DIVULGUER SANS EN AVOIR ACQUIS EXPRESSÉMENT LA PROPRIÉTÉ, LA CO-PROPRIÉTÉ OU UN QUELCONQUE DROIT D'EXPLOITATION.

## 5 OUTILLAGES, MOULES ET EQUIPEMENTS SPECIFIQUES

- OUTILLAGES, MOULES ET EQUIPEMENTS SPÉCIFIQUES FOURNIS PAR LE CLIENT : LORSQU'ILS SONT FOURNIS PAR LE CLIENT, LES OUTILLAGES, MOULES ET EQUIPEMENTS SPÉCIFIQUES CI-APRÈS DÉNOMMÉS « OUTIL- LAGE » DOIVENT OBLIGATOIREMENT COMPORTER DE FAÇON DISTINCTE LES MARQUES, REPÈRES D'ASSEMBLAGE OU D'UTILISATION ET DOIVENT ÊTRE LIVRÉS À TITRE GRATUIT SUR LE SITE PRÉCISÉ PAR EXSTO. LE CLIENT ASSUME LA RESPONSABILITÉ DE PARFAITE CONCORDANCE DE L'« OUTILLAGE » AVEC LES PLANS ET CAHIER DES CHARGES, EXSTO VÉRIFIE CETTE CONCORDANCE ET FACTURE LE COÛT DE CETTE PRESTATION. SI EXSTO JUGE NÉCESSAIRE D'APPORTER DES MODIFICATIONS POUR LA BONNE EXÉCUTION DES PIÈCES, LES FRAIS EN DÉCOULANT SONT À LA CHARGE DU CLIENT, APRÈS SON ACCORD. EXSTO NE GARANTIT PAS LA DURÉE D'UTILISATION DE L'« OUTILLAGE ». DANS TOUTS LES CAS, SI L'« OUTILLAGE » REÇU PAR EXSTO N'EST PAS CONFORME À L'USAGE QU'IL ÉTAIT EN DROIT D'OBTENIR, LE PRIX DES PIÈCES INITIALEMENT CONVENU PEUT FAIRE L'OBJET D'UNE DEMANDE DE RÉVISION DE LA PART D'EXSTO.
- OUTILLAGES, MOULES ET EQUIPEMENTS SPÉCIFIQUES RÉALISÉS PAR EXSTO À LA DEMANDE DU CLIENT : EXSTO EXÉCUTE OU FAIT EXÉCUTER « L'OUTILLAGE ». LE COÛT DE RÉALISATION, AINSI QUE LES FRAIS DE REMPLACEMENT OU DE REMISE EN ÉTAT APRÈS USURE, LUI SONT PAYÉS INDÉPEN- DAMMENT DU PRIX DES PIÈCES.
- PRIX DE L'« OUTILLAGE » : LE PRIX DE L'« OUTILLAGE » RÉALISÉ OU FAIT RÉALISÉ NE COMPREND PAS LA PROPRIÉTÉ INTELLECTUELLE D'EXSTO SUR CET « OUTIL- LAGE », C'EST-À-DIRE L'APPORT DE SON SAVOIR-FAIRE OU DE SES BREVETS POUR SON ÉTUDE, SA RÉALISATION ET SA MISE AU POINT. IL EN EST DE MÊME POUR LES ADAPTATIONS ÉVENTUELLES QU'EXSTO EFFECTUE SUR L'« OUTILLAGE » FOURNI PAR LE CLIENT POUR ASSURER LA BONNE EXÉCUTION DES PIÈCES. L'« OUTILLAGE » RESTE EN DÉPÔT CHEZ EXSTO APRÈS EXÉCUTION DE LA COMMANDE ET LE CLIENT NE PEUT EN PRENDRE POSSESSION QU'APRÈS ACCORD ÉCRIT SUR LES CONDITIONS D'EXPLOITATION DE LA PROPRIÉTÉ INTELLECTUELLE D'EXSTO ET APRÈS PAIEMENT DE TOUTES LES FACTURES QUI LUI SONT DUES À QUEL QUE TITRE QUE CE SOIT. CET « OUTILLAGE » EST CONSERVÉ EN BON ÉTAT DE FONCTIONNEMENT TECHNIQUE PAR EXSTO, LES CONSÉQUENCES DE SON USURE, RÉPARATION OU REMPLACEMENT ÉTANT À LA CHARGE DU CLIENT. SAUF CONVENTION CONTRAIRE CONVENUE ENTRE LES PARTIES, L'« OUTILLAGE » EST PAYÉ À RAISON DE :
  - 50 % À LA COMMANDE PAR CHÈQUE ;
  - SOLDE À L'ACCEPTATION DE L'ÉCHANTILLON INITIAL SANS QUE LE DÉLAI D'ACCEPTATION NE PUISSE EXCÉDER QUATRE SEMAINES À COMPTER DE LA DATE DE PRÉSENTATION.
- CONDITIONS DE GARDE ET ASSURANCE : EXSTO S'INTERDIT À TOUT MOMENT D'UTILISER POUR LE COMPTE DE TIERS, L'« OUTILLAGE » PROPRIÉTÉ DU CLIENT, SAUF AUTORISA- TION PRÉALABLE ÉCRITE DU CLIENT. LE CLIENT QUI A L'ENTÈRE RESPONSABILITÉ DE L'« OUTILLAGE » DONT IL EST PROPRIÉTAIRE, CONTRACTÉ À SES FRAIS UNE ASSURANCE COUVRANT UNE DÉTÉRIORATION OU SA DESTRUCTION CHEZ EXSTO, ET EXCLUANT TOUTS RECOURS CONTRE CE DERNIER. CET « OUTILLAGE » LUI EST RESTITUÉ À SA DEMANDE OU AU GRÉ D'EXSTO, EN L'ÉTAT, SOUS RÉSERVE DE SON PARFAIT PAIEMENT ET DU RÈGLEMENT DES PIÈCES FABRIQUÉES. S'IL RESTE EN DÉPÔT CHEZ EXSTO, IL EST CONSERVÉ GRATUITEMENT PENDANT UN DÉLAI MAXIMAL DE DEUX ANS À COMPTER DE LA DERNIÈRE FABRICATION DE PIÈCES. PASSÉ CE DÉLAI, EXSTO EST EN DROIT DE PROCÉDER À SA DESTRUCTION APRÈS UNE MISE EN DEMEURE PAR LETTRE RECOMMANDÉE, AVEC ACCUSÉ DE RÉCEPTION, RESTÉE SANS EFFET APRÈS UN DÉLAI DE TROIS MOIS. SI LE CLIENT REPREND SON « OUTILLAGE » AVANT UN DÉLAI TEL QUE LES FRAIS D'ÉTUDE ET DE MISE AU POINT N'ONT PAS ÉTÉ AMORTIS PAR EXSTO, IL S'ENGAGE À VERSER UNE INDEMNITÉ FORFAITAIRE DE 30 % DU PRIX DE L'« OUTILLAGE », SAUF DISPOSITIONS CONTRAIRES DANS LE CONTRAT. EN OUTRE, EN CAS DE FABRICATION SPÉCIALE NÉCESSITANT L'ACQUISITION D'UN MATÉRIEL OU ÉQUIPEMENT SPÉCIFIQUE, LE CLIENT S'ENGAGE À LES REPRENDRE À LEUR VALEUR NETTE COMPTABLE.

## 6 MATIÈRES PREMIÈRES ET/OU COMPOSANTS FOURNIS PAR LE CLIENT

- AU CAS OÙ EXSTO INTERVIEN EN TANT QUE FAÇONNIER, LE CLIENT LIVRERA OU FERA LIVRER, À SES FRAIS ET RISQUES, ET EN TANT QUE COMPTÉ D'UNE FREINTE D'AU MOINS 5 %, LES MATIÈRES PREMIÈRES ET/OU COMPOSANTS NÉCESSAIRES ET CONFORMES À L'EXÉCUTION DE LA COMMANDE. LES MARCHANDISES SERONT LIVRÉES EN TENANT COMPTE DES DÉLAIS ET ALÉAS NORMAUX DE FABRICATION D'EXSTO.

## 7 DELAIS DE LIVRAISON

- DANS LES DÉLAIS DE LIVRAISON COURENT À PARTIR DE LA DATE DE CONFIRMATION DE COMMANDE PAR EXSTO, ET AU PLUS TÔT À PARTIR DE LA DATE À LAQUELLE TOUTS LES DOCUMENTS MATÉRIELS ET DÉTAILS D'EXÉCUTION ONT ÉTÉ FOURNIS PAR LE CLIENT.
- LE CARACTÈRE IMPÉRATIF DU DÉLAI CONVENU DOIT ÊTRE PRÉCISÉ AU CONTRAT AINSI QUE SA NATURE (DATE DE MISE À DISPOSITION, DATE DE PRÉSENTATION POUR CONTRÔLE OU RÉCEPTION, DATE DE LIVRAISON EFFECTIVE ETC.). À DÉFAUT DE TELLES PRÉCISIONS, LE DÉLAI EST RÉPUTÉ INDICATIF. TOUTE MODIFICATION AUX CONDITIONS CONTRACTUELLES DE FOURNITURE ENTRAÎNERA LA FIXATION D'UN NOUVEAU DÉLAI.
- LES DÉLAIS CONTRACTUELS SONT PROLONGÉS À LA DEMANDE D'EXSTO OU DU CLIENT POUR TOUTE CAUSE INDÉPENDANTE DE LEUR VOLONTÉ ET AYANT PLACÉ LE DEMANDEUR DE CETTE PROLONGATION DANS L'IMPOSSIBILITÉ DE REMPLIR SES OBLIGATIONS. LA PARTIE DÉFAILLANTE DOIT INFORMER L'AUTRE PARTIE PAR ÉCRIT DE CETTE IMPOSSIBILITÉ DÈS SA SURVEILLANCE.

## 8 EMBALLAGE

À DÉFAUT DE CONVENTION PARTICULIÈRE, EXSTO PROPOSERA UNE OU PLUSIEURS SOLUTIONS D'EMBALLAGE.

## 9 LIVRAISON ET TRANSFERT DES RISQUES

LA LIVRAISON QUI ENTRAÎNE LE TRANSFERT DES RISQUES, EST EFFECTUÉE PAR LA REMISE DIRECTE DE LA FOURNITURE, SOIT AU CLIENT, SOIT AU TRANSPORTEUR DÉSIGNÉ PAR LUI OU, À DÉFAUT, CHOISI PAR EXSTO.

## 10 TRANSPORT

- DANS TOUTS LES CAS, EXSTO N'EFFECTUE L'EXPÉDITION ET LES OPÉRATIONS ACCESSOIRES AU TRANSPORT QU'EN QUALITÉ DE MANDA- TAIRE DU CLIENT QUI, DÈS RÉCEPTION DE LA FACTURE, LUI EN REMBOURSE LES FRAIS POUR LES EXPÉDITIONS EN PORT PAYÉ. IL INCOMBE EN CONSÉQUENCE AU CLIENT, QUI ASSUME TOUTS LES RISQUES DE CES OPÉRATIONS, DE VÉRIFIER À L'ARRIVÉE DU MATÉRIEL, L'ÉTAT, LA QUANTITÉ ET LA CONFORMITÉ DES FOURNITURES AVEC LES INDICATIONS MENTIONNÉES AU BORDEREAU D'EXPÉDITION.
- LE CLIENT DOIT INFORMER IMMÉDIATEMENT EXSTO DE TOUTE CONTESTATION ÉVENTUELLE, SANS PRÉJUDICE DES ACTIONS LÉGALES QU'IL LUI APPARTIEND D'EXERCER LUI-MÊME CONTRE LE TRANSPORTEUR.

- LE CLIENT ASSUME LES FRAIS ET LES RISQUES D'ENVOI ET DE RETOUR DES MATÉRIELS REPRIS À L'ARTICLE 5.1, AINSI QUE CEUX DES PIÈCES TYPES DESTINÉES À SERVIR DE RÉFÉRENCE.
- LA MARCHANDISE POURRA ÊTRE ASSURÉE SUIVANT INSTRUCTION ÉCRITE DU CLIENT ET À SES FRAIS CONTRE TOUT RISQUE POUR UNE VALEUR À CONVENIR.

## 11 PRIX

- LES PRIX SONT, SELON L'ACCORD EXPLICITÉ AU CONTRAT :
  - SOIT RÉVISABLES SUIVANT DES FORMULES APPROPRIÉES, PRENANT EN COMPTE LES VARIATIONS DES COURS DES MATIÈRES, DU COÛT DE L'ÉNERGIE, DES TAUX DE SALAIRES ET FRAIS ANNEXES LIÉS À LA COMMANDE, INTERVENUES ENTRE LA DATE DU CONTRAT ET CELLE DE LA LIVRAISON CONTRACTUELLE, À DÉFAUT D'AUTRES DATES D'APPLICATION PRÉCISÉES AU CONTRAT ;
  - SOIT FERMES PENDANT UN DÉLAI CONVENU.
- À DÉFAUT DE DISPOSITIONS PARTICULIÈRES, LES PRIX S'ENTENDENT « DÉPART USINE » (ROMANS / ISÈRE 26100) HORS TAXES :
  - ILS SONT ÉTABLIS NETS, HORS TVA, (TVA EN SUS), PORT ET EMBALLAGE EN SUS.
  - LES FRAIS SUPPLÉMENTAIRES POUR ENVOIS DEMANDÉS EN EXPRESS SONT FACTURÉS EN SUS.
- LORSQUE LE PRIX DE L'« OUTILLAGE » INCLUT LE COÛT DES ÉCHANTILLONNAGES, IL NE COMPREND EN AUCUN CAS CELUI OCCASIONNÉ PAR DES MODIFICATIONS DUES AU DONNEUR D'ORDRE.

## 12 CONDITIONS DE PAIEMENT

- LA VALEUR MINIMALE DE FACTURATION EST FIXÉE À 80,00 € HORS TAXES. - LES PAIEMENTS ONT LIÉU À ROMANS / ISÈRE (DRÔME). SAUF ACCORDS PRÉALABLES, ILS DOIVENT ÊTRE EFFECTUÉS À 30 JOURS DATE DU MOIS D'EXPÉDITION. - LA FACTURATION EST FAITE DANS LE MOIS DE L'EXPÉDITION. - EN CAS DE RETARD DE PAIEMENT AUX TERMES FIXÉS, LES SOMMES DUES PORTERONT INTÉRÊTS DE PLEIN DROIT SANS QU'IL SOIT BESOIN D'UNE MISE EN DEMEURE, SUR LA BASE D'EURIBOR 3 MOIS, AUGMENTÉ DE DEUX POINTS, SANS QUE CETTE CLAUSE NUISE À L'EXIGIBILITÉ DE LA DETTE. - TOUT RECOURS ENVOI PAR VOIE CONTENTIEUSE ENTRAÎNE DE PLEIN DROIT, À LA CHARGE DE L'ACHETEUR, UNE INDEMNITÉ FIXÉE, À TITRE DE CLAUSE PÉNALE, À 15% DU MONTANT DES FACTURES IMPAYÉES À LEUR ÉCHÉANCE ET CE, SANS PRÉJUDICE DES DEMANDES POUVANT ÊTRE FORMÉES EN VERTU DE L'ARTICLE 700 DU NCP.
  - SANS PRÉJUDICE DU DROIT DE RÉSERVE DE PROPRIÉTÉ VISÉ À L'ARTICLE 15, LE NON-RETOUR DES TRAITES AVEC ACCEPTATION ET DOMI- CILIATION BANCAIRE DANS LES 7 JOURS DE LEUR ENVOI, LE NON-RESPECT D'UNE ÉCHÉANCE QUELCONQUE DU PAIEMENT, UNE ATTEINTE GRAVE AU CRÉDIT DU CLIENT, PLUS PARTICULIÈREMENT LA RÉVÉLATION D'UN PROTÈT OU D'UN NANTISSEMENT QUELCONQUE SUR LE FONDS DE COMMERCE, ENTRAÎNENT, DE PLEIN DROIT, SANS MISE EN DEMEURE ET AU GRÉ D'EXSTO :
    - SOIT LA DÉCHÉANCE DU TERME ET EN CONSÉQUENCE L'EXIGIBILITÉ IMMÉDIATE DES SOMMES ENCORE DUES À QUEL QUE TITRE QUE CE SOIT ET/OU LA SUSPENSION DE TOUTE EXPÉDITION,
    - SOIT LA RÉSOLUTION DE L'ENSEMBLE DES CONTRATS EN COURS AVEC CONSERVATION DES ACOMPTES PERÇUS, ET RÉTENTION DE L'« OUTILLAGE » ET PIÈCES DÉTENUS PAR EXSTO, JUSQU'À FIXATION DE L'INDEMNITÉ ÉVENTUELLE.

## 13 CONTROLE ET RECEPTION

- DANS TOUTS LES CAS ET MÊME EN L'ABSENCE DE RÉCEPTION, LA NATURE ET L'ÉTENDUE DES CONTRÔLES ET ESSAIS NÉCESSAIRES, LES NORMES, AINSI QUE LES TOLÉRANCES DE TOUTE NATURE, DOIVENT ÊTRE PRÉCISÉES AUX PLANS ET CAHIER DES CHARGES OBLIGATOI- REMENT JOINTS PAR LE CLIENT À SON APPEL D'OFFRE ET CONFIRMÉS DANS LE CONTRAT CONVENU ENTRE EXSTO ET LE CLIENT.
- DANS LES CAS OÙ UNE RÉCEPTION EST REQUISE, SON ÉTENDUE ET SES CONDITIONS SONT À ÉTABLIR AU PLUS TARD À LA CONCLUSION DU CONTRAT. SAUF CONVENTION CONTRAIRE PRÉCISÉE AU CONTRAT, LA RÉCEPTION A LIEU CHEZ EXSTO, AU FRAIS DU CLIENT, AU PLUS TARD DANS LA SEMAINE SUIVANT L'AVIS DE MISE À DISPOSITION POUR RÉCEPTION ADRESSÉE PAR EXSTO AU CLIENT. EN CAS DE CARENCE DU FAIT DU CLIENT, LES PIÈCES SONT ENTREPOSÉES PAR EXSTO AUX FRAIS ET RISQUES DU CLIENT. APRÈS UNE SECONDE NOTIFICATION DE EXSTO RESTÉE SANS EFFET DANS LES QUINZE JOURS SUIVANT SON ENVOI, LE MATÉRIEL EST RÉPUTÉ RÉCEPTIONNÉ ET EXSTO EN DROIT DE LE FACTURER. DANS TOUTS LES CAS, CES CONTRÔLES ET RÉCEPTIONS SONT EFFECTUÉS DANS LE CADRE DE NORMES DE RÉFÉRENCE, SELON LES CONDI- TIONS DÉFINIES PAR LES DOCUMENTS ET CAHIER DES CHARGES, TELLES QU'ELLES SONT DÉCIDÉES PAR LE CLIENT ET ACCEPTÉES PAR EXSTO.
- À DÉFAUT D'UN CAHIER DES CHARGES CONCERNANT LES CONTRÔLES ET ESSAIS À FAIRE SUR LES PIÈCES, EXSTO N'EFFECTUE QU'UN SIMPLE CONTRÔLE VISUEL ET DIMENSIONNEL.
- LES FABRICATIONS RÉALISÉES DANS LE CADRE D'UN SYSTÈME D'ASSURANCE QUALITÉ IMPOSENT QUE CETTE CONDITION SOIT PRÉCÉ- SÉE PAR LE CLIENT DANS SON APPEL D'OFFRE ET DANS SA COMMANDE.

## 14 GARANTIE

- EXSTO A L'OBLIGATION DE FOURNIR DES PIÈCES CONFORMES AUX PLANS ET PRESCRIPTIONS DU CAHIER DES CHARGES CONTRACTUEL. EN CAS DE RÉCLAMATION DU CLIENT SUR LES PIÈCES LIVRÉES, EXSTO SE RÉSERVE LE DROIT DE LES EXAMINER SUR PLACE. POUR LES COMMANDES DE SÉRIE, LE CLIENT DOIT DEMANDER À SES FRAIS LA FABRICATION DES PIÈCES TYPE QUI LUI SONT SOUMISES PAR EXSTO POUR ACCEPTATION PAR SES SOINS APRÈS TOUTS CONTRÔLES ET ESSAIS QU'IL JUGERA NÉCESSAIRES. CETTE ACCEPTATION DOIT ÊTRE ADRESSÉE PAR LE CLIENT À EXSTO, PAR LETTRE OU TOUT AUTRE MOYEN DE COMMUNICATION GÉNÉRATEUR D'UN DOCU- MENT. CETTE ACCEPTATION EST LE POINT DE DÉPART DE TOUT NOUVEAU DÉLAI DE NOUVELLES FOURNITURES.
- LA GARANTIE D'EXSTO CONSISTE, APRÈS ACCORD AVEC LE CLIENT :
  - À CRÉDITER LE CLIENT DE LA VALEUR DES PIÈCES RECONNUES NON CONFORMES AUX PLANS ET AUX PRESCRIPTIONS DU CAHIER DES CHARGES CONTRACTUEL OU AUX PIÈCES TYPE ACCEPTÉES PAR LUI,
  - OU À REMPLACER CELLES-CI GRATUITEMENT,
  - OU À PROCÉDER OU FAIRE PROCÉDER LE CAS ÉCHÉANT À LEUR MISE EN CONFORMITÉ.
 LES PIÈCES QU'EXSTO REMPLACE TOUT L'OBJET D'UNE NOTE DE CRÉDIT, LES PIÈCES DE REMPLACEMENT ÉTANT FACTURÉES AU MÊME PRIX QUE LES PIÈCES REMPLACÉES. EN CAS DE MISE EN CONFORMITÉ, CELLE-CI EST RÉALISÉE SUIVANT DES MODALITÉS DÉCIDÉES ET/OU AGRÉÉES PAR LE CLIENT. EXSTO EN ASSUME LE COÛT S'IL SE CHARGE DE L'EFFECTUER OU DOIT DONNER SON ACCORD PRÉALABLE SI LE CLIENT DÉCIDE DE LE RÉALISER POUR UN PRIX QU'IL LUI AURA FAIT CONNAÎTRE. LES PIÈCES POUR LESQUELLES LE CLIENT A OBTENU UNE NOTE DE CRÉDIT, LE REMPLACEMENT OU LA MISE EN CONFORMITÉ PAR EXSTO, SAUF ACCORD CONTRAIRE, DEVONT ÊTRE RETOURNÉS À CELUI-CI EN PORT DÙ, EXSTO SE RÉSERVANT LE CHOIX DU TRANSPORTEUR.
- SOUS PEINE DE DÉCHÉANCE DU DROIT À LA GARANTIE PRÉCÉDEMMENT DÉFINIE, LE CLIENT EST TENU DE DÉNONCER LES NON-CONFOR- MITÉS DÈS LEUR DÉCOUVERTE ET DE DEMANDER EXPLICITEMENT LE REMPLACEMENT OU LA MISE EN CONFORMITÉ DES PIÈCES EN CAUSE DANS LE DÉLAI MAXIMAL, PARTANT DE LA LIVRAISON :
  - DE 10 JOURS POUR LES NON-CONFORMITÉS APPARENTES ;
  - DE 6 MOIS POUR LES AUTRES NON-CONFORMITÉS, CE DÉLAI ÉTANT RÉDUIT À 1 MOIS POUR LES FABRICATIONS DE SÉRIE.
 À L'EXPIRATION DE CES DÉLAIS, AUCUNE RÉCLAMATION N'EST RECEVABLE. TOUTE MISE EN CONFORMITÉ DE PIÈCES RÉALISÉES PAR LE CLIENT SANS L'ACCORD D'EXSTO SUR SON PRINCIPE ET SUR SON COÛT, ENTRAÎNE LA PERTE DU DROIT À LA GARANTIE.
- LA GARANTIE NE S'ÉTEND EN AUCUN CAS :
  - AUX DOMMAGES CAUSÉS PAR UNE PIÈCE DÉFECTUEUSE, AU COURS DE SON UTILISATION, SI LE CLIENT CONCEPTEUR A COMMIS LA FAUTE DE LA METTRE EN SERVICE SANS AVOIR PROCÉDÉ OU FAIT PROCÉDER À TOUTS LES CONTRÔLES ET ESSAIS QUE NÉCESSITAIENT SA CONCEPTION, SON UTILISATION ET LE RÉSULTAT INDUSTRIEL RECHERCHÉ.
  - AUX FRAIS DES OPÉRATIONS QUE SUBISSENT ÉVENTUELLEMENT LES PIÈCES AVANT LEUR MISE EN SERVICE.
  - AUX FRAIS DE MONTAGE, DE DÉMONTAGE ET DE RETRAIT DE CIRCULATION DE CES PIÈCES PAR LE CLIENT.
  - ET D'UNE MANIÈRE GÉNÉRALE À AUCUN AUTRE DOMMAGE SAUF FAUTE PROFESSIONNELLE GRAVE D'EXSTO.

## 15 DROIT DE RÉSERVE ET DE PROPRIÉTÉ

LES VENTES DE PIÈCES SONT EFFECTUÉES AVEC RÉSERVE DE PROPRIÉTÉ. LE CLIENT NE SERA PROPRIÉTAIRE DES MARCHANDISES FABRIQUÉES, QU'APRÈS LEUR PARFAIT PAIEMENT. LES RISQUES DES MARCHAN- DISSES (VOL, PERTE OU DÉTÉRIORATION, AINSI QUE LES DOMMAGES QU'ILS POURRAIENT OCCASIONNER) INCOMBERONT À L'ACHETEUR DÈS LA MISE DE CELLES-CI À SA DISPOSITION.

## 16 PROPRIÉTÉ INDUSTRIELLE

- DANS TOUTS LES CAS CORRESPONDANTS À L'ARTICLE 2.1, LE CLIENT GARANTIT EXSTO CONTRE TOUTES LES CONSÉQUENCES DES ACTIONS JUDICIAIRES QUI POURRAIENT AVOIR LIEU À RAISON DE L'EXÉCUTION D'UNE COMMANDE DE PIÈCES COUVERTES PAR DES DROITS DE PROPRIÉTÉ INDUSTRIELLE OU INTELLECTUELLE TELS QUE BREVETS, MARQUES OU MODÈLES DÉPOSÉS, OU PAR UN QUEL- CONQUE DROIT PRIVATIF.
- LE TRANSFERT DES PIÈCES N'ENTRAÎNE PAS LA CESSIION AU CLIENT DES DROITS DE PROPRIÉTÉ INTELLECTUELLE OU INDUSTRIELLE D'EXSTO SUR SES ÉTUDES DE FABRICATION. IL EN VA DE MÊME DES ÉTUDES QU'EXSTO PROPOSE POUR AMÉLIORER LA QUALITÉ OU LE PRIX DE REVIENT DES PIÈCES, PAR UNE MODIFICATION ORIGINALE DU CAHIER DES CHARGES. LE CLIENT, S'IL LES ACCÈPTE, DOIT CONVENIR AVEC EXSTO DES CONDITIONS DE LEUR UTILISATION DANS LE CADRE DE LA COMMANDE. EN AUCUN CAS, LE CLIENT NE PEUT DIS- POSER DES ÉTUDES D'EXSTO POUR LUI-MÊME, NI LES DIVULGUER, SANS EN AVOIR EXPRESSÉMENT ACQUIS LA PROPRIÉTÉ INTELLEC- TUELLE.
- LE CLIENT AUTORISE, SAUF INTERDICTION ÉCRITE, EXSTO À EXPOSER EN TOUTE MANIFESTATION TELLE, FOIRE, SALON, EXPOSITION, ET SUR SES DOCUMENTS PUBLICITAIRES ET COMMERCIAUX, CERTAINES PIÈCES QU'IL RÉALISE.

## 17 RESILIATION

LE CLIENT QUI ANNULE TOUT OU PARTIE DE SA COMMANDE OU QUI EN DIFFÈRE LA DATE DE LIVRAISON, SANS QUE EXSTO EN PORTE LA RESPONSABILITÉ, EST TENU D'INDEMNISER CELUI-CI POUR LA TOTALITÉ DES FRAIS ENGAGÉS À LA DATE DE LA RÉCEPTION DE L'AVIS DU CLIENT, SANS PRÉJUDICE DES CONSÉQUENCES DIRECTES ET INDIRECTES ÉVENTUELLES QUE DEVA SUPPORTER EXSTO, SUITE À CETTE DÉCISION.

## 18 JURIDICTION

LES CONTRATS SONT RÉGIS PAR LA LÉGISLATION DU PAYS D'EXSTO. LES CONTESTATIONS ÉVENTUELLES SERONT PORTÉES DEVANT LE TRIBUNAL DE COMMERCE DE VALENCE (DRÔME 26) QUI SERA SELV COMPLÈT. NOS TRAITES, ACCEPTATIONS DE RÈGLEMENT, ENVOIS FRANCO À DESTINATION, NE PORTENT NI NOMMENT NI DÉROGATION À CETTE CLAUSE ATTRIBUTIVE DE JURIDICTION.



# EXSTO dans le monde

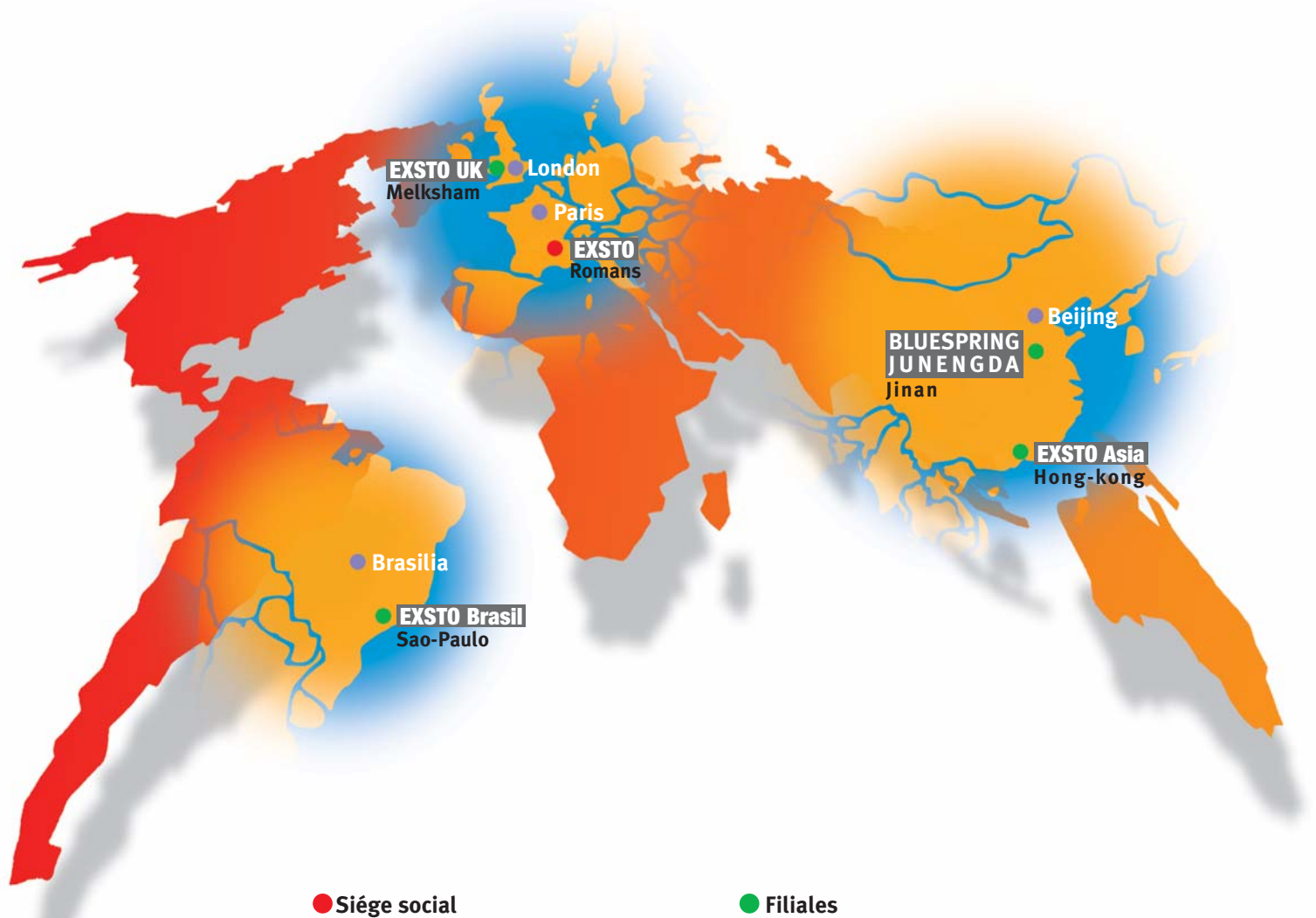

1.kubi Photos : www.ginko-photo.com

# EXSTO

ZI > 55, AVENUE DE LA DÉPORTATION > BP 280 > 26106 ROMANS CEDEX > FRANCE

TÉL +33 4 75 72 72 72 > FAX COMMERCIAL +33 4 75 72 26 11

e-mail : [info@exsto.com](mailto:info@exsto.com) > [www.exsto.com](http://www.exsto.com)